



Fiyat Listesi

FOODSERVICE

Yenilikler



2026

TR



İNDEKS

Pişirme.....	04
— Mikrodalga Fırın.....	05
— Drop-in.....	06
— Tezgah üstü indüksiyon ocakları.....	08
— Yiyecek sıcak tutucu.....	09
Fırınlar.....	10
— Speed Oven.....	11
Dinamik hazırlık.....	12
— Gıda dilimleyiciler.....	13
— Sebze doğrayıcılar.....	17
— Kıyma makineleri.....	18
— Kesiciler.....	19
— Kırıcı kolları.....	20
— Patates soyucular.....	23

 Pişirme

PIŞIRME ALANINIZI *tamamlayın.*

EYLÜL AYINDA MEVCUT

Profesyonel mutfaklara kusursuz entegrasyon sağlayarak pişirme alanını konfor ve verimlilikle tamamlar.

Basit. İşlevsel. Profesyonel.

Mikrodalga Fırın



CI-MW2

Genel özellikler

- Saten yüzeyli paslanmaz çelikten üretilmiştir.
- Kullanımı kolay ve sezgisel kontrol paneli.
- Program başına maksimum 60 dakika olmak üzere 100'e kadar programlama.
- Program başına 5 güç seviyesi ve 3 pişirme aşamasına kadar.
- Doğrudan süre girişi, miktarları ikiye katlamak için X2 programı ve buz çözme fonksiyonu.
- Manuel mod, LED ekran ve pişirme sonu sesli uyarı.
- Giriş gücü: 1500 W / Çıkış gücü: 1000 W (tek magnetron).
- Cam tabla içermeyen, temizliği kolaylaştıran düz seramik taban.
- Kolay temizlik için tasarlanmış şeffaf kapı ve pürüzsüz yüzeyler.
- Bakım işlemlerini kolaylaştıran çıkarılabilir filtre.

Kodlar ve fiyatlar

MODEL	KOD	KAPASİTE (L)	VOLTAJ	GÜÇ (W)	BOYUTLAR (MM)	€
CI-MW2	19114234	25	230 V 1N 50Hz	1000	511x431x311	-

BAĞIMSIZ PİŞİRME – DROP-IN

İndüksiyon ocak



CD-CIE604 2

380-415V

Genel özellikler

- Saten yüzeyli paslanmaz çelikten üretilmiştir.
- Enerji yalnızca tencerenin temas ettiği bölgede üretilir, cam seramik yüzeyin geri kalan kısmı soğuk kalır. Tencere kaldırıldığında ısıtma durur.
- Yüksek dayanımlı cam seramik, 6 mm kalınlıkta, termal şoklara dayanıklıdır.
- 11 kademeli güç ayarı, hassas tarifler için düşük güçte veya hızlı servis için maksimum güçte çalışmaya olanak tanır.
- Drop-in elemanın yerleştirildiği mobilyaya montaj için 0,6 metre kablolu kontrol paneli.
- Tezgâha gömme montaj için 15 mm kalınlığında destek yüzeyine sahip yapı, temizlik ve estetik sağlar.

Kodlar ve fiyatlar

MODEL	KOD	PİŞİRME BÖLGESİ			GÖMME ÖLÇÜLERİ (MM)	GÜÇ (W)	BOYUTLAR (MM)	€
		MIKTAR	Ø (MM)	GÜÇ BÖLGESİ (W)				
CD-CIE604 2	19115446	2	280	5000	350x577	10000	400x625x316	-

BAĞIMSIZ PİŞİRME – DROP-IN

İndüksiyon fry top



CD-FTE604 1

380-415V

Genel özellikler

- Saten yüzeyli paslanmaz çelikten üretilmiştir.
- 10 mm kalınlığında, sert krom kaplamalı düz yumuşak çelik plaka.
- Ayarlanabilir sıcaklık aralığı: 80 °C – 300 °C, çok kademeli.
- Drop-in elemanın yerleştirildiği mobilyaya montaj için 0,6 metre kablolu kontrol paneli.
- Tezgâha gömme montaj için 15 mm kalınlığında destek yüzeyi.
- Hijyenik ve güvenli bakım için ön çevre boyunca yağ toplama kanalı.
- Kolayca sökülebilen yan ve arka sıçrama koruması.
- Pişirme yağlarının toplanması için tahliye deliği ve GN1/9 kap (dahil değildir) için alan.

Kodlar ve fiyatlar

MODEL	KOD	IZGARA		GÖMME ÖLÇÜLERİ (MM)	GÜÇ (W)	BOYUTLAR (MM)	€
		PİŞİRME BÖLGELERİ	BOYUTLAR (MM)				
CD-FTE604 1	19115443	1	320x460	360x587	5000	400x625x316	-
CD-FTE608 1	19115444	1	720x460	760x587	5000	800x625x316	-

BAĞIMSIZ PİŞİRME – DROP-IN

İndüksiyonlu makarna pişiriciler



CD-CPE60 15

380-415V

Genel özellikler

- Saten yüzeyli paslanmaz çelikten üretilmiştir.
- 1,5 mm kalınlığında AISI 304 paslanmaz çelik tank.
- Ayarlanabilir sıcaklık aralığı: 60 °C – 100 °C, çok kademeli.
- Drop-in elemanın yerleştirildiği mobilyaya montaj için 0,6 metre kablolu kontrol paneli.
- Tezgâha gömme montaj için 15 mm kalınlığında destek yüzeyi.
- Orta ve yüksek dolum hızına sahip iki kademeli seçici ile elektrovalfli tank doldurma.
- Suyun güvenli ve hijyenik boşaltılması için entegre tahliye musluğu, güvenlik taşması dahildir.
- Sepetler için önde yer alan sökülebilir süzgeç.
- Dahil olan aksesuarlar:
 - 1 adet GN1/3 sepet
 - 2 adet GN1/6 sepet

Kodlar ve fiyatlar

MODEL	KOD	TANK			GÖMME ÖLÇÜLERİ (MM)	GÜÇ (W)	BOYUTLAR (MM)	€
		MIKTAR	KAPASİTE (L)	BOYUTLAR (MM)				
CD-CPE604 15	19115445	1	15	GN2/3	360x587	5000	400x625x316	-

BAĞIMSIZ PİŞİRME – DROP-IN

İndüksiyon fritöz



CD-FE604 10

380-415V

Genel özellikler

- Saten yüzeyli paslanmaz çelikten üretilmiştir.
- Ayarlanabilir sıcaklık aralığı: 60 °C – 190 °C, çok kademeli.
- Drop-in elemanın yerleştirildiği mobilyaya montaj için 0,6 metre kablolu kontrol paneli.
- Tezgâha gömme montaj için 15 mm kalınlığında destek yüzeyi.
- Kullanılmış yağın güvenli ve hijyenik boşaltılması için entegre tahliye musluğu.
- Dahil olan aksesuarlar:
 - Sepet ölçüleri: 190 x 230 x 145mm.
 - Tank kapağı.

Kodlar ve fiyatlar

MODEL	KOD	TANK			GÖMME ÖLÇÜLERİ(MM)	GÜÇ (W)	BOYUTLAR (MM)	€
		MIKTAR	KAPASİTE (L)	SEPETLER				
CD-FE604 10	19115442	1	10	1	360x587	5000	400x625x316	-

Tezgâh üstü indüksiyon ünitesi



CI-I140 1



CI-I145 2

Genel özellikler

- Tezgah üstü indüksiyon ocak. Mutfaklar, destek alanları veya show cooking, açık hava catering, kutlamalar ya da etkinlikler gibi alışılmış alan dışında pişirme için idealdir.
- Oldukça kullanışlıdır; 35 cm'ye kadar pişirme yüzeyi ile profesyonel tavalar için uygundur, paslanmaz çelik güçlendirilmiş tabana sahiptir, destek ayakları sayesinde güvenlik ve stabilite sağlar ve indüksiyon pişirmenin kolay temizlik ve güvenlik gibi tüm avantajlarını sunar.
- Dokunmatik kontrol, rahat ve kullanımı kolay. Güvenlik kilidi.
- Kontrol sistemi tamamen dijitaldir. 10 sıcaklık seviyesi. 0-180 dakika zamanlayıcı.
- Aşırı ısınma koruması içerir. Yağlı havanın bileşenlere girmesini

önleyen filtre. Yüksek hızlı ve verimli soğutma fanları.

- Sıcaklık aralığı 60-240°C.

- Sıcak tutma / Isıtma fonksiyon seçici. Otomatik kapanma.

- CI-I145 2 modeli, 3500 W gücünde çift indüksiyon ocaktır ve dar alanlar için tasarlanmıştır. Aynı anda farklı sıcaklıklarda birden fazla yemek pişirmeye olanak tanıyarak maksimum esneklik sunar. Ayrıca tek yüzeyli yapısı temizliği kolaylaştırır ve enerji verimliliğini artırır.

Kodlar ve fiyatlar

MODEL	KOD	SICAKLIK (°C)	TOPLAM GÜÇ (W)	VOLTAJ	BOYUTLAR (MM)	€
CI-I140 1	19114901	60-240	3500	230V 1N 50/60Hz	383x460x90	-
CI-I145 2	19114903	60-240	2000 + 1500	230V 1N 50/60Hz	608x370x56	-

Yiyecek sıcak tutucu



CI-M60 1

Genel özellikler

- Gıdaların sıcaklığını korumak için tasarlanmış temperli cam üstü tezgâh cihazları.
- Her türlü büfede kullanım, fast food işletmelerinde ürünlerin sıcak tutulması, mutfaktan servis alanına geçiş noktalarında kullanım için özel olarak tasarlanmıştır.
- Cihazların tabanı ve yapısı AISI-304 18/10 paslanmaz çelikten üretilmiştir.
- Termostat ile 60 °C – 105 °C aralığında sıcaklık ayarı (maksimum yüzey sıcaklığı 100 °C).
- 5 mm kalınlığında temperli cam.
- Geniş ısıtma yüzeyi.
- Bir veya birden fazla ısı koruma lambası ile birlikte kullanım için idealdir.
- **ÖNEMLİ:** Cam üzerine, termal şoka neden olabilecek sıcaklıkta ürünler (hem soğuk hem sıcak) yerleştirmeyin.

Kodlar ve fiyatlar

MODEL	KOD	SICAKLIK (°C)	TOPLAM GÜÇ (W)	VOLTAJ	BOYUTLAR (MM)	€
CI-M60 1	19114904	60-105	250	230V	615x363x311	-

∞ Fırınlar

YÜKSEK *hızda ısıtma.*

TEMMUZ AYINDA MEVCUT

Zamanı optimize etmek, performansı artırmak ve profesyonel mutfağın gereksinimlerine yanıt vermek için hızlandırılmış pişirme teknolojisi.

Hız. Hassasiyet. Güç.

SPEED OVEN

Hızlı pişirme fırınları

Genel özellikler

- Bağımsız açma/kapama düğmesine sahip 7,8" dokunmatik ekran.
- Parola korumalı, özelleştirilebilir pişirme profilleri.
- Uzaktan oluşturma imkânı sunan Fagor Professional'a özel tarif kütüphanesi.
- Sıcaklık aralığı: 100–275°C.
- Önceden ayarlanmış 3 ön ısıtma sıcaklığı.
- Faz başına 10 dakika olmak üzere en fazla 6 pişirme aşaması.
- 10–70°C arasında ayarlanabilir sıcaklık bandı.
- 9 fan hızı.
- %10'luk adımlarla güç ayarına sahip, standart olarak 2 magnetron.
- Sökülebilir hava difüzör plakasına sahip zorlamalı hava sistemi.
- Dahili halojen aydınlatmalı, östenitik paslanmaz çelik (AISI 304) pişirme haznesi.
- Sökülebilir ve yıkanabilir hava filtreleri.
- Sızıntılara karşı enerji bariyeri ve üçlü güvenlik sistemine sahip hijyenik kapı contası.



OS-300

ALAN	VERİ	
Kapasite	Pişirme haznesi	314 x 343 x 175mm
	Elektrik gücü	3 kW
Güç kaynağı	Frekans	50 Hz
	Standart voltaj	230 V 1~
	Genişlik	400mm
Boyutlar ve ağırlık	Derinlik (kulplu)	655mm (735mm)
	Yükseklik	608mm
	Net ağırlık (brüt)	60 Kg (65 Kg)

Kodlar ve fiyatlar

MODEL	KOD	VOLTAJ	€
OS-300	19113867	230V 1N 50Hz	-

Aksesuarlar

Ürün, eksiksiz bir aksesuar seti ile birlikte sunulmaktadır.

Teflon ızgaralar

MODEL	KOD	€
OS-A05	19113860	-

Yapışmaz kâğıt

MODEL	KOD	€
OS-A06	19113861	-

Pizza taşı

MODEL	KOD	€
OS-A08	19113863	-

Teflon tepsi

MODEL	KOD	€
OS-A09	19113864	-

Izgara

MODEL	KOD	€
OS-A10	19113866	-

Paslanmaz çelik kürek

MODEL	KOD	€
OS-A07	19113862	-

Tutma sapı

MODEL	KOD	€
OS-A12	19113859	-

Bakım ve temizlik



MODEL	AÇIKLAMA	KOD	€
CleanChef	Yüksek yağ çözücü özelliğe sahip özel alkalin temizleyici.	19115224	-
ProtectChef	İç bakım için özel koruyucu.	19116495	-

 Dinamik hazırlık

PERFORMANS *burada başlar.*

MAYIS AYINDA MEVCUT

Profesyonel mutfakların gerçek ihtiyaçları için tasarlanmış çözümler; en yoğun anlarda bile tutarlı sonuçlar ve kesintisiz bir iş akışı sağlamak üzere güç, hassasiyet ve güvenilirliği bir araya getirir.

Sağlam. Çok yönlü. Profesyonel.

KAYIŞ

Gıda dilimleyiciler



YSB-250 S



YSB-300 S



YSB-300 P



Genel özellikler

- Aşınmaya karşı direnç ve koruma sağlayan, eloksallı dökme alüminyum alaşımından üretilmiş yatay tipi dilimleyici.
- Sessiz ve az bakım gerektiren kayışlı şanzıman, düzenli kullanım için idealdir.
- Sürekli ve verimli çalışma için havalandırılmalı motor, aşırı ısınmayı önler.
- Dövülmüş, sertleştirilmiş ve kalın bıçak.
- Standart olarak çift taşlı sabit bileme aleti.
- Şeffaf plastik el koruyucu.
- Bıçak koruma halkası.
- Yüksek hassasiyetli kesme kalınlığı ayarlayıcı.
- YSB-250 S ve YSB-300 S modelleri:
- Kompakt tasarım, ancak yüksek kesme kapasitesi.
- IP 44 koruma.
- YSB-300 P modeli:
- Daha yüksek güç ve kesme kapasitesi ile daha yoğun kullanım için tasarlanmış model.
- Yuvarlak hatlı sağlam tasarım.
- Standart olarak bıçak çıkarıcı mevcuttur.
- IP67 koruma sınıfına sahip paslanmaz çelik butonlar.

Kodlar ve fiyatlar

MODEL	KOD	HZ	DİSK ÇAPİ (MM)	KESME KAPASİTESİ (MM)	KESME KALINLIĞI (MM)	ARABANIN HAREKET MESAFESİ (MM)	GÜÇ (W)	VOLTAJ	€
YSB-250 S	19114689	50	250	220 x 145	0-13	245	147	220-230V 1N	-
	19114691	60							
YSB-300 S	19114692	50	300	250 x 185	0-13	285	210	220-230V 1N	-
	19114693	60							
YSB-300 P	19114694	50	300	270 x 190	0-23	310	275	220-230V 1N	-
	19114695	60							

Boyutlar

MODEL	A (MM)	B (MM)	C (MM)	D (MM)	E (MM)	F (MM)	G (MM)	L (MM)
YSB-250 S	395	245	500	560	370	570	475	490
YSB-300 S	435	295	600	610	420	640	510	535
YSB-300 P	465	340	615	547	465	710	545	600

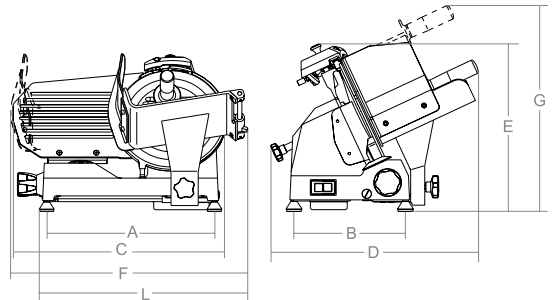

Dişli

Gıda dilimleyici



YSG-350

Genel özellikler

- Aşınmaya karşı direnç ve koruma sağlayan, eloksallı dökme alüminyum alaşımından üretilmiş yatay tipi dilimleyici.
- Dişli tahrik, sağlam ve dayanıklıdır, yoğun ve sürekli çalışmaya uygundur.
- Sürekli ve verimli çalışma için havalandırılmalı motor, aşırı ısınmayı önler.
- Dövülmüş, sertleştirilmiş ve kalın bıçak.
- Standart olarak çift taşlı sabit bileme makinesi.
- Şeffaf plastik el koruyucu.
- Bıçak koruma halkası.
- Yüksek hassasiyetli kesme kalınlığı ayarlayıcı.
- Yuvarlak hatlı sağlam tasarım.
- Standart bıçak çıkarıcı.
- IP 67 korumalı paslanmaz çelik düğmeler.

Kodlar ve fiyatlar

MODEL	KOD	HZ	DISK ÇAP (MM)	KESME KAPASİTESİ (MM)	KESME KALINLIĞI (MM)	ARABANIN HAREKET MESAFESİ (MM)	GÜÇ (W)	VOLTAJ	€
YSG-350	19114696	50	350	270 x 225	0-23	310	400	220-230V 1N	-
	19114697	60							-

Boyutlar

MODEL	A (MM)	B (MM)	C (MM)	D (MM)	E (MM)	F (MM)	G (MM)	L (MM)
YSG-350	465	340	660	575	455	710	530	580

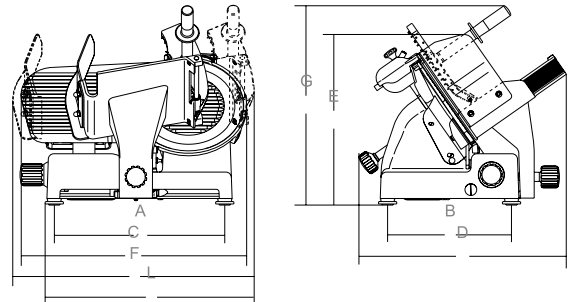

OTOMATİK

Gıda dilimleyici



YSA-350

Genel özellikler

- Aşınmaya karşı dayanıklılık ve koruma sağlayan, eloksallı dökme alüminyum alaşımından üretilmiş, yerçekimi ile çalışan şarküteri kesme makinesi.
- Sessiz ve az bakım gerektiren kayışlı tahrik sistemi, düzenli kullanım için idealdir.
- Paslanmaz çelikten imal edilmiş, kaynaklı bağlantılara ve yuvarlak kenarlara sahip otomatik sistem yapısı.
- Sürekli ve verimli çalışma için havalandırılmalı motor, aşırı ısınmayı önler.
- Dövülmüş, sertleştirilmiş ve kalın bıçak.
- Seri olarak çift taşlı sabit bileme makinesi.
- Elinizi koruyan eloksallı alüminyum.
- Bıçak koruyucu halka.
- Yüksek hassasiyetli kesme kalınlığı ayarlayıcı.
- Yuvarlak hatlı sağlam tasarım.
- Standart bıçak çıkarıcı.
- Tehlikeli hareketler için bağımsız kontroller.
- IP 67 korumalı paslanmaz çelik düğmeler.
- Değişken hız kontrolü ile otomatik araba hareketi.
- Otomatik ve manuel mod arasında hızlı geçiş sağlayan anahtar.
- Dilim/dakika: 4-50

Kodlar ve fiyatlar

MODEL	KOD	HZ	DISK ÇAP (MM)	KESME KAPASİTESİ (MM)	KESME KALINLIĞI (MM)	ARABANIN HAREKET MESAFESİ (MM)	GÜÇ (W)	VOLTAJ	€
YSA-350	19114698	50	350	270 x 225	0-23	310	610	220-230V 1N	-
	19114699	60							-

Boyutlar

MODEL	A (MM)	B (MM)	C (MM)	D (MM)	E (MM)	F (MM)	G (MM)	L (MM)
YSA-350	465	340	690	575	575	756	630	615

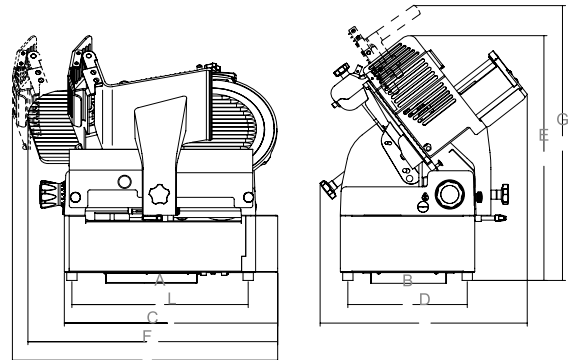

Gıda dilimleyici



YSR-300



YSP-300

Genel özellikler

- Dökme alüminyum alaşımdan üretilmiş ve fırında kürlenmiş gıda kullanımına uygun toz boya ile kaplanmış dikey şarküteri kesme makinesi daha fazla dayanıklılık ve uzun ömür için. Paslanmaz çelik parçalar ve gümüş eloksal alüminyum detaylar.
- Kalite, gelenek ve stili çağrıştıran "retro" tasarımı, oteller, gurme restoranlar, premium marketler veya etkinlikler için idealdir. Hatta ürünün algılanan değerini artırabilirler.
- Manuel volanlı bıçak çekişi (elektrik beslemesi olmadan), son derece ince ve düzgün kesimler yapmanızı sağlar, ayrıca ürünü ısıtmaz, lezzetini, dokusunu ve aromasını korur.
- Görünür mekanik parçaları içermeyen patentli hareket sistemi. Dişli ve zinciri birleştiren bir aktarma mekanizması içerir, böylece manivelaya basıldığında bıçak, araba ilerlerken ve baskı uygularken ve araba ilerlerken bıçak da senkronize bir şekilde dönerek bıçağa doğru baskı

- uygularken bıçağın senkronize bir şekilde dönmesini sağlar.
- Dövülmüş, sertleştirilmiş ve kalın bıçak.
- Seri olarak çift taşlı sabit bileme aleti.
- Bıçak koruyucu halka.
- Her tür ürün ve farklı boyutlara uyum sağlamak için özel olarak mafsallı kol, konum sabitleme özelliği.
- Kesilen ürünü toplamak için cam yüzey.
- Yüksek hassasiyetli kesim kalınlığı ayarlayıcı
- Model YSP-300: YSR-300 manuel volan kesici için isteğe bağlı kaide, aynı kırmızı renkte, ayrı olarak temin edilir.

Kodlar ve fiyatlar

MODEL	KOD	DİSK ÇAP (MM)	KESME KAPASİTESİ (MM)	KESME KALINLIĞI (MM)	ARABANIN HAREKET MESAFESİ (MM)	€
YSR-300	19114700	300	270 x 200	0-3	285	-
YSP-300	19114701		Retro kesici için isteğe bağlı kaide (manuel)			-

Boyutlar

MODEL	A (MM)	B (MM)	C (MM)	D (MM)	E (MM)	F (MM)	G (MM)	L (MM)
YSR-300	520	180	770	625	510	855	590	90

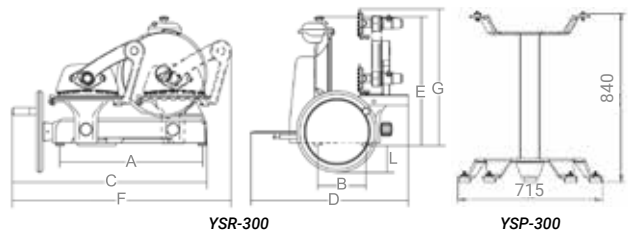

YSR-300

YSP-300

Sebze doğrayıcılar



YVC-50

Genel özellikler

- Alüminyum alaşımı ve paslanmaz çelikten üretilmiş sebze kesici, dayanıklılık ve korozyona karşı koruma sağlar.
- Bulaşık makinesinde yıkanabilir paslanmaz çelik kapak.
- Sürekli ve verimli çalışma için havalandırılmalı motor.
- Tek hızlı motor bloğu.
- Eğimli tasarımı sayesinde ürünün optimum şekilde boşaltılması.
- Sebzeleri işlemek için uygundur, ancak mozzarella, peynir vb. gibi yumuşak ürünleri de işleyebilir.
- Her amaç için çok sayıda disk mevcuttur. Diskler dahil değildir.
- GN1/3- 200 mm plastik toplama tepsi donanım olarak dahildir.

Kodlar ve fiyatlar

MODEL	KOD	HZ	KESME HIZI (R.P.M.)	GÜÇ (W)	VOLTAJ	€
YVC-50	19114702	50	300	515	220-230V 1N	-
	19114703	60				-

Boyutlar

MODEL	A (MM)	B (MM)	C (MM)	D (MM)	E (MM)	F (MM)	G (MM)	H (MM)
YVC-50	225	195	225	280	510	400	510	770

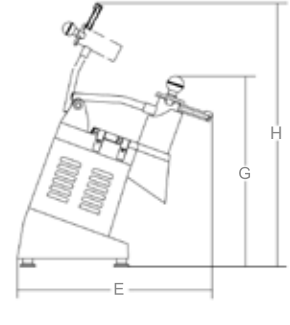
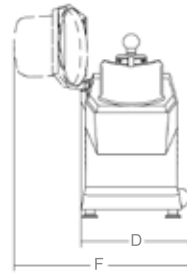
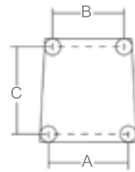
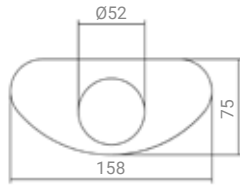

Diskler

MODEL	KOD	AÇIKLAMA	KESME KALINLIĞI (MM)	€	GÖRÜNTÜ			
YVCDF-2	19114704	Dilimleme disk	2	-				
YVCDF-5	19114705	Dilimleme disk	5	-				
YVCDF-1/7	19114706	Dilimleme disk	1-7 (Ayarlanabilir)	-				
YVCDF-4	19114707	Jülyen kesme disk	4	-				
YVCDF-6	19114708	Jülyen kesme disk	6	-				
YVCDF-3	19114709	Rende disk	3	-				
YVCDF-7	19114710	Rende disk	7	-				

Kıyma makineleri



Genel özellikler

- Motor grubu gövdesi aşağıdakilerden üretilmiş et kıyma makinesi:

- YMSA ve YMAA modelleri: motorun ısısını dağıtmaya yardımcı olan ve hafiflik sağlayan dökme alüminyum alaşımı.
- YMSS modeli: dayanıklılık, korozyona karşı koruma ve daha fazla hijyen sağlayan paslanmaz çelik.

- Isı korumalı havalandırılmalı asenkron motor.

- Kolayca sökülebilen öğütücü grubu:

- YMSA ve YMSS modelleri, daha fazla hijyen, dayanıklılık ve güvenilirlik için paslanmaz çelikten üretilmiştir. Bulaşık makinesinde yıkanabilir ve buzdolabında saklanabilir.

• Ağırlığı azaltmak için alüminyumdan üretilmiş YMAA modelleri.

- Paslanmaz çelikten kendiliğinden bilen bıçak ve plaka, cihazın kolay temizlenmesi ve hijyen için tamamen sökülebilir.

- Kesme grubu sistemi: Entrepise.

- Donanım dahilinde:

- Bir hazne.
- Paslanmaz çelik toplama tepsi.
- Gıda malzemesinden yapılmış ürün itici.
- Çıkış çapı plakası: 4,5 ve 6 mm.

Kodlar ve fiyatlar

MODEL	KOD	HZ	HIZ KESME GRUBU (R.P.M.)	ÜRETİM (KG/H)	GÜÇ (W)	VOLTAJ	€
YMAA-12	19114738	50	200	150	750	220-240V 1N	-
	19114739	60					-
YMSA-12	19114732	50	140	300	1100	380-415V 3N	-
	19114733	60					-
YMAA-22	19114740	50	140	500	1600	380-415V 3N	-
	19114741	60					-
YMSA-22	19114734	50	140	500	1600	380-415V 3N	-
	19114735	60					-
YMSS-32	19114736	50	140	500	1600	380-415V 3N	-
	19114737	60					-

Boyutlar

MODEL	TOPLAM ÖLÇÜLER (BxAxC) (MM)	ÇIKIŞ AĞZININ İÇ ÇAP (MM)	GİRİŞ HOPPASI (YxXxZ) (MM)	TOPLAMA TEPSİSİ (MM)
YMAA-12	220x370x440	72	205x275x65	265x200x50
YMSA-12				
YMAA-22	240x440x510	80	250x370x65	310x230x60
YMSA-22				
YMSS-32	260x510x625	98	280x400x60 ⁽¹⁾	300x230x60

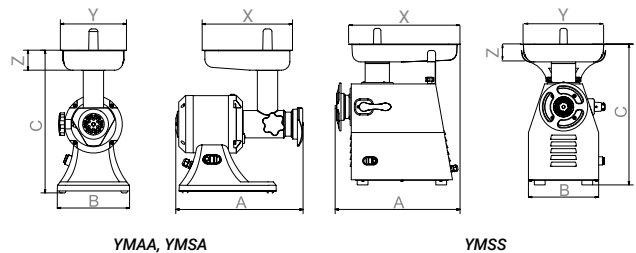

(1) Minimum genişlik. En geniş tarafta 300 mm.

Kesiciler



YCV-4



YCV-6

Genel özellikler

- Alüminyumdan üretilmiş kesici, yüksek hızlarda bile stabilite ve sessiz çalışma sağlar.
- Motor ve hazne yan yana yerleştirilmiştir, böylece ürün ısıdan izole edilir.
- Boşaltması ve yıkanması kolay, kulplu paslanmaz çelik kap.
- Sürekli ve verimli çalışma için havalandırılmalı motor.
- Kavisli bıçaklara sahip dayanıklı çelik bıçaklar.
- Şeffaf ve son derece dayanıklı Tritan kapak, işleme sırasında mükemmel görünürlük sağlar ve bulaşık makinesinde yıkanabilir.
- Çalışma sırasında malzeme eklemek için kapakta üst delik.
- Sabit hızda çalışan motor bloğu, yükten (gıda miktarı veya türü) bağımsız olarak sabit hızı korur.
- IP 67 korumalı paslanmaz çelik düğmeler.
- Daha homojen bir karışım elde etmek ve ürünü kapın içinden duvarlarından sürüklemek için spatula ile birlikte bir iç sıyrıcı dahildir.

Kodlar ve fiyatlar

MODEL	KOD	HZ	KABIN KULLANILABİLİR KAPASİTESİ (L)	KESME HIZI (R.P.M.)	GÜÇ (W)	VOLTAJ	€
YCV-4	19114711	50	1,5	600 - 2300	600	220-230V 1N	-
	19114712	60					
YCV-6	19114713	50	3,1	600 - 2300	600	220-230V 1N	-
	19114714	60					

Boyutlar

MODEL	A (MM)	B (MM)	C (MM)	D (MM)	E (MM)	F (MM)
YCV-4	185	369	251	457	296	300
YCV-6	185	369	251	457	304	362

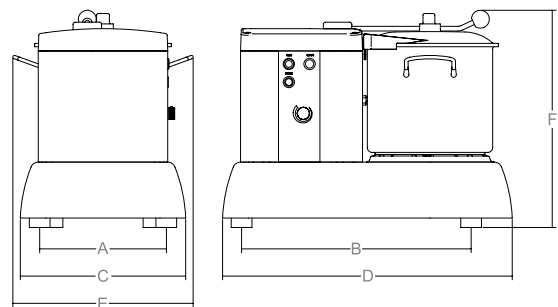

SABİT HIZ

Kırıcı kolları



YBFAM-250

Genel özellikler

- Motor bloğu gövdesi, ağırlığı azaltmak ve yorgunluğu azaltmak için yüksek dirençli gıda sınıfı plastikten üretilmiştir.
- YBFAM-250 modeli, 250 mm'lik sökülebilir öğütme kolu ile birlikte verilir.
- Ergonomik tutma kolları, iyi bir tutuş sağlar ve kullanıcının ergonomisini iyileştirir.
- Motorun daha iyi havalanması ve aşırı ısınmanın önlenmesi için üst kısımda havalandırma ızgaraları bulunmaktadır.
- Aşırı yüklenmeye karşı termal koruma dahildir.
- Sabit hız.
- Kol bağlantısı, kolay ve güvenli montaj için yüksek mukavemetli polimer

vida ile yapılır.

- Kolay temizlik ve bakım için tamamen sökülebilir paslanmaz çelik miller.

Kodlar ve fiyatlar

MODEL	KOD	HZ	HIZ (R.P.M.)	GÜÇ (W)	KAPASİTE (L MIN-MAX)	VOLTAJ	AĞIRLIK (KG)	€
YBFAM-250	19114717	50/60	15.000	250	1 - 20	220-240V 1N	1,45	-

Boyutlar

MODEL	Ø A (MM)	B (MM)	C (MM)	D (MM)
YBFAM-250	75	520	270	75

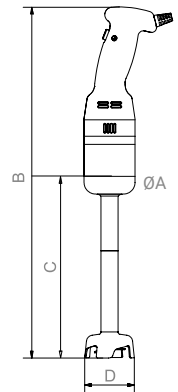

DEĞİŞKEN HIZ LIGHT

Kırıcı kolları



YBV-300/ YBV-400



YBAM-300

YBAM-400

YBAM-500

YBAW-300

Genel özellikler

Motor bloğu

- Motor bloğu gövdesi, ağırlığı azaltmak ve yorgunluğu azaltmak için yüksek dirençli gıda sınıfı plastikten üretilmiştir.
- Ergonomik tutma yerleri, iyi bir tutuş sağlar ve kullanıcının ergonomisini iyileştirir.
- Motorun daha iyi havalandırılması ve aşırı ısınmanın önlenmesi için üst kısımda havalandırma ızgaraları bulunur.
- Aşırı yüklenmeye karşı termal koruma dahildir.
- Değişken hız. Öğütme modu işlevi (sabit hızlı hız) mevcuttur.
- Sezgisel sıvı kristal dijital ekran, 9 hız seçeneği.
- Sabitlenmiş değişken hız motor bloğu, yükten (gıda miktarı veya türü)

bağımsız olarak sabit hızı korur.

- İstenmeyen çalışmaları önlemek için çift güvenli ateşleme.
- Tetiği basılı tutmaya gerek kalmadan, bir tuşa basarak sürekli kullanım özelliği.
- Kolay ve güvenli montaj için bayonet tipi kol bağlantısı.

Kol

- Kolay temizlik ve bakım için tamamen sökülebilir paslanmaz çelik miller.

Motor bloğu - Kodlar, fiyatlar ve boyutlar

MODEL	KOD	HZ	ØA (MM)	B (MM)	HIZ DEĞİŞKEN/SABİT (R.P.M.)	GÜÇ (W)	VOLTAJ	AĞIRLIK (KG)	€
YBV-300	19114718	50/60	100	350	2.000 - 9.000/13.000	300	220-240V 1N	1,8	-
YBV-400	19114719	50/60	100	350	2.000 - 9.000/15.000	400	220-240V 1N	2,1	-

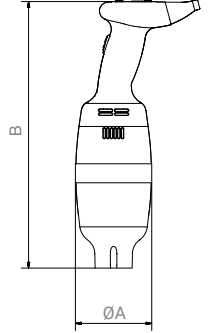

Kol - Kodlar, fiyatlar ve boyutlar

MODEL	KOD	KAPASİTE (L MIN-MAX)	C (MM)	D (MM)	AĞIRLIK (KG)	€
YBAM-300	19114722	20-50	340	85	0,85	-
YBAM-400	19114723	20-80	440	85	1	-
YBAM-500	19114724	20-100	540	85	1,2	-
YBAW-300	19114728	40	330	120	0,8	-

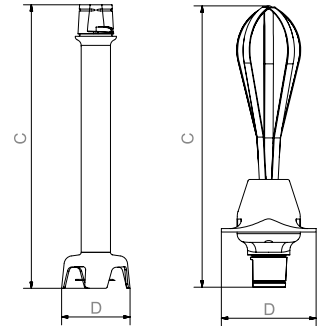

Aksesuar - Tencere karıştırıcı desteği

MODEL	KOD	TENCERE Ø (MM)	€
YBS-40	19114730	400	-
YBS-60	19114731	600	-

- Tencerelerde öğütücü kolların kullanımı için paslanmaz çelikten üretilmiş destek.
- Montajı kolaydır, kullanıcının rahat çalışması için öğütücüyü tencerenin tüm çapı boyunca kaydırmaya olanak tanır.
- YBFAM-250 modeliyle uyumlu değildir.



Kırıcı kolları



YBV-450/ YBV-650



YBAM-450

YBAM-550

YBAM-650

YBAW-350

Genel özellikler

Motor bloğu

- Motor bloğu gövdesi, yüksek dirençli gıda sınıfı plastikten üretilmiştir.
- Ergonomik tutma yerleri, iyi bir tutuş sağlar ve kullanıcının ergonomisini iyileştirir.
- Motorun daha iyi havalandırılması ve aşırı ısınmanın önlenmesi için üst kısımda havalandırma izgaraları bulunur.
- Aşırı yüklenmeye karşı termal koruma dahildir.
- Değişken hız. Öğütme modu işlevi (sabit hızlı hız) mevcuttur.
- Sezgisel sıvı kristal dijital ekran, 9 hız seçeneği.
- Sabitlenmiş değişken hız motor bloğu, yükten (gıda miktarı veya türü) bağımsız olarak sabit hızı korur.

- İstenmeyen çalıştırmaları önlemek için çift güvenli ateşleme.
- Tetiği basılı tutmaya gerek kalmadan, bir tuşa basarak sürekli kullanım özelliği.
- Kolay ve güvenli montaj için bayonet tipi kol bağlantısı.

Kol

- Kolay temizlik ve bakım için tamamen sökülebilir paslanmaz çelik miller.

Motor bloğu - Kodlar, fiyatlar ve boyutlar

MODEL	KOD	HZ	ØA (MM)	B (MM)	HIZ DEĞİŞKEN/SABİT (R.P.M.)	GÜÇ (W)	VOLTAJ	AĞIRLIK (KG)	€
YBV-450	19114720	50/60	130	380	2.000 - 11.000/17.000	450	220-240V 1N	3,2	-
YBV-650	19114721	50/60	130	400	2.000 - 9.000/15.000	650	220-240V 1N	3,6	-

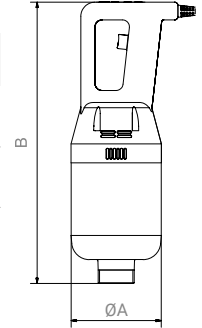

Kol - Kodlar, fiyatlar ve boyutlar

MODEL	KOD	KAPASİTE (L MIN-MAX)	C (MM)	D (MM)	AĞIRLIK (KG)	€
YBAM-450	19114725	30-120	430	95	1,5	-
YBAM-550	19114726	30-230	530	95	1,65	-
YBAM-650	19114727	30-330	630	95	1,95	-
YBAW-350	19114729	80	360	120	0,9	-

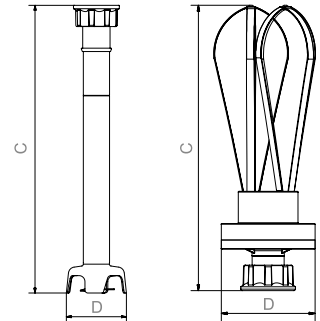

Aksesuar - Tencere karıştırıcı desteği

MODEL	KOD	TENCERE Ø (MM)	€
YBS-40	19114730	400	-
YBS-60	19114731	600	-

- Tencerelerde öğütücü kolların kullanımı için paslanmaz çelikten üretilmiş destek.
- Montajı kolaydır, kullanıcının rahat çalışması için öğütücüyü tencerenin tüm çapı boyunca kaydırmaya olanak tanır.
- YBFAM-250 modeliyle uyumlu değildir.



Patates soyucular



YPS-10/F

Genel özellikler

- AISI 304 paslanmaz çelikten üretilmiş patates soyucu, dayanıklılık ve korozyona karşı koruma sağlar.
- Sürekli ve verimli çalışma için havalandırılmalı asenkron motor.
- Temizlik ve değiştirme için kolayca sökülebilen tabak ve yan duvarlardaki aşındırıcılar.
- Üretimi görsel olarak izlemek için şeffaf pleksiglas kapak, mikro güvenlik anahtarı ile.
- Çok fonksiyonlu dijital zamanlayıcı ile kullanımı kolay yan kontrol paneli.
- Ergonomik ve güvenli plastik muhafaza ile korunan elektrikli bileşenler.
- Elektrovalf aracılığıyla basınçlı su girişi, soyma işlemi sırasında patateslerin temizlenmesine yardımcı olur, kabuk kalıntılarını giderir ve daha hijyenik ve verimli bir sonuç sağlar.
- Ön boşaltma kapısı, ayrıca güvenlik cihazı ile donatılmıştır.
- Manuel boşaltma düğmesi.
- Ergonomiyi iyileştirmek ve atıkların ve yıkama suyunun tahliyesini kolaylaştırmak için yüksek destek.
- Paslanmaz çelikten üretilmiş, katı atıkları (kabuklar ve patates artıkları) toplamaya ve filtrelemeye yardımcı olan bir çekmece filtresi dahildir.

Kodlar ve fiyatlar

MODEL	KOD	HZ	YÜK KAPASİTESİ (KG)	ÜRETİM (KG/H)	GÜÇ (W)	VOLTAJ	€
YPS-10/F	19114715	50	10	150	550	220-240V 1N	-
	19114716	60					-
YPS-18/F	19115938	50	18	250	900	220-240V 1N	-
	19115939	60					-

Boyutlar

MODEL	A (MM)	B (MM)	C (MM)
YPS-10/F	660	530	1100
YPS-18/F	660	530	1200

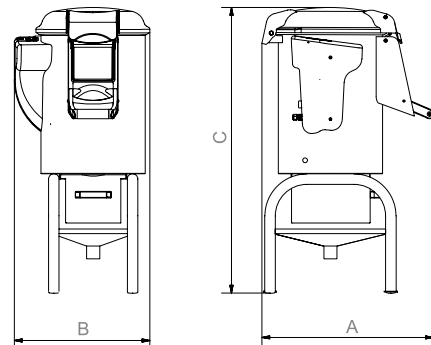

ONNERA GROUP



ACTIVELY SUPPORTING

