



## LAVANDERIA PROFESSIONALE

## ASCIUGATRICI PROFESSIONALI CONCEPT / ECONOMIC LINE SRP-08/10 M / SCP-10 M



### CARATTERISTICHE

#### PRESTAZIONI ELEVATE

- PROGRAMMATORE M: selezione di temperatura e tempo, facile da usare e versatile (per versione OPL e self-service)
- Cicli di asciugatura ridotti (meno di 45 minuti)
- Riscaldamento a 6,75 kW, opzione a 4,5 kW (eccetto il modello SCP solo a 4,5 kW)

#### VERSATILITÀ

- OPL <> GETTONIERA.  
Stesso modello facilmente trasformabile
- MACCHINA <> IMPILATA  
- I modelli possono essere impilati su una lavatrice o su un'altra asciugatrice  
- Pannello di controllo reversibile: i pannelli possono essere montati tra i due cestelli per una migliore ergonomia. (Eccetto modello SCP)
- Ideale per diversi settori: hotel, camping, lavanderie self-service, palestre, ecc
- Nuovi modelli con riscaldamento a gas

#### EFFICIENZA

- Sistema del flusso di aria ottimizzato
- Grande filtro pelucchi come cassetto
- Design efficiente

#### SOLIDITÀ

- Struttura esterna di colore grigio in skinplate. (Modello SCP pannelli laccati colore bianco)
- Sportello robusto in alluminio
- Cassetto filtro pelucchi. (non sullo sportello, in un cassetto separato)
- Ventilatore industriale e flusso di aria potente
- Struttura e pannelli più solidi

#### ALTRI

- Cestello galvanizzato
- FULL SCREEN FILTER: Cassetto per filtro pelucchi, non sullo sportello
- Modello SCP disponibile in due versioni: modello trifase o modello monofase (non convertibile)
- Nuovi modelli con riscaldamento a gas
- Certificazione CE

#### OPTIONAL

- Zoccolo in skinplate per una migliore ergonomia (non disponibile SCP)
- Zoccolo in acciaio inox per una migliore ergonomia (non disponibile SCP)
- Cestello in acciaio inossidabile AISI 304 (non disponibile SCP)
- Struttura esterna in acciaio inossidabile (eccetto modello SCP)
- Apertura sportello invertita (non disponibile SCP)
- Pannello di controllo nella parte inferiore (asciugatrice impilata, eccetto modello SCP)
- Ordinazione del contenitore completo + imballaggio compatto
- Kit gettoniera
- Tensione marittima 440V III 50/60 Hz Senza neutro

# CARATTERISTICHE TECNICHE

## ASCIUGATRICI PROFESSIONALI | CONCEPT/ECONOMIC LINE | SRP-08/10 M / SCP-10 M

|   | U.         | SRP-08 M      | SRP-10M / SCP -10 M         |                             |                             |
|---|------------|---------------|-----------------------------|-----------------------------|-----------------------------|
| <b>CAPACITÀ E CESTELLO</b>                |            |               |                             |                             |                             |
| Capacità 1:20                             | kg         | 8             | 10                          |                             |                             |
| Volume (litri)                            | l          | 160           | 200                         |                             |                             |
| Diametro cestello Ø                       | mm         | 590           | 590                         |                             |                             |
| Profondità cestello                       | mm         | 585           | 690                         |                             |                             |
| <b>SPORTELLLO</b>                         |            |               |                             |                             |                             |
| Altezza centro ingresso carico            | mm         | 554           | 554                         |                             |                             |
| Altezza base ingresso carico              | mm         | 320           | 320                         |                             |                             |
| Diametro dello sportello Ø                | mm         | 480           | 480                         |                             |                             |
| <b>CARATTERISTICHE GENERALI</b>           |            |               |                             |                             |                             |
| Controllo M                               | -          | Sì            | Sì                          |                             |                             |
| Connessione USB                           | -          | No            | No                          |                             |                             |
| Costruzione                               | -          | Skinplate     | Skinplate / Laccato bianco  |                             |                             |
| Zoccolo                                   | -          | Opt           | Opt / No                    |                             |                             |
| Versione self-service                     | -          | Sì            | Sì                          |                             |                             |
| Livello sonoro                            | dB         | 62            | 62                          |                             |                             |
| <b>POTENZA</b>                            |            |               |                             |                             |                             |
| Motore                                    | kW         | 0,37          | 0,37                        |                             |                             |
| Riscaldamento elettrico                   | kW         | 6,75 / 4,5    | 6,75 / 4,5 // (SCP -10 4,5) |                             |                             |
| Riscaldamento a gas                       | kW         | 6,70          | 6,70                        |                             |                             |
| <b>COLLEGAMENTI</b>                       |            |               |                             |                             |                             |
|   |            | ELECTRIC      | GAS                         | ELECTRIC                    | GAS                         |
| Tensione 230V I+N+T 50Hz / 60Hz           | N° x mm2/A | 3 x 10 / 40A  | 3 x 1,5 / 10A               | 3x10 / 40A                  | 3 x 1,5 / 10A               |
| Tensione 230V III+T 50Hz / 60Hz           | N° x mm2/A | 4 x 4 / 25A   | 3 x 1,5 / 10A               | 4x4 / 25A                   | 3 x 1,5 / 10A               |
| Tensione 400V III+N+T 50Hz / 60 hz        | N° x mm2/A | 5 x 2,5 / 16A | 3 x 1,5 / 10A               | 5x2,5 / 16A                 | 3 x 1,5 / 10A               |
| Ø Uscita vapore                           | mm         | 100           | 100                         | 100                         | 100                         |
| Portata dell'aria                         | m3/hour    | 300           | 300                         | 300                         | 300                         |
| <b>CONSUMI</b>                            |            |               |                             |                             |                             |
| Riscaldamento elettrico (resistenze)      | kW         | 6,75 / 4,5    | 6,75 / 4,5 // (SCP -10 4,5) | 6,75 / 4,5 // (SCP -10 4,5) | 6,75 / 4,5 // (SCP -10 4,5) |
| Consumo medio gas propano                 | kg/h       | 0,45          | 0,45                        | 0,45                        | 0,45                        |
| Consumo medio gas naturale                | m3/h       | 0,46          | 0,46                        | 0,46                        | 0,46                        |
| <b>DIMENSIONI NETTE / CON IMBALLAGGIO</b> |            |               |                             |                             |                             |
| Larghezza netta / larghezza lorda         | mm         | 680 / 710     | 680 / 710                   | 680 / 710                   | 680 / 710                   |
| Profondità netta / profondità lorda       | mm         | 722 / 832     | 722 / 832                   | 775 / 832                   | 775 / 832                   |
| Altezza netta / altezza lorda             | mm         | 1056 / 1141   | 1056 / 1141                 | 1.056 / 1.141               | 1.056 / 1.141               |
| Peso netto / peso lordo                   | kg         | 89 / 101      | 89 / 101                    | 93 / 104                    | 93 / 104                    |

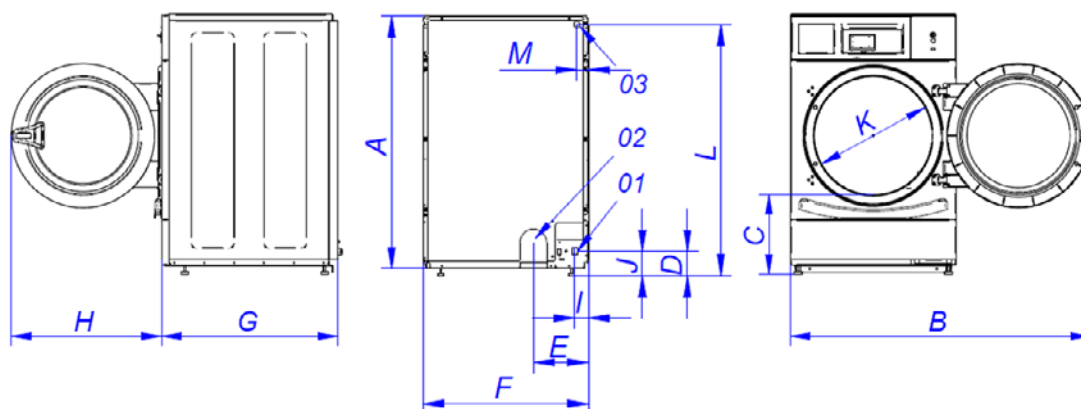

01 COLLEGAMENTO ELETTRICO  
 02 USCITA VAPORE Ø 100  
 03 INGRESSO GAS 1/2"

|            | A    | B    | C   | D   | E   | F   | G   | H   | I  | J  | K   | L    | M  |
|------------|------|------|-----|-----|-----|-----|-----|-----|----|----|-----|------|----|
| SRP-08     | 1056 | 1227 | 320 | 140 | 226 | 680 | 722 | 615 | 57 | 91 | 480 | 1015 | 50 |
| SRP/SCP-10 | 1056 | 1227 | 320 | 140 | 226 | 680 | 722 | 615 | 57 | 91 | 480 | 1015 | 50 |