



LAVANDERIA  
PROFESSIONALE

FAGOR 

ASCIUGATRICI PROFESSIONALI  
ADVANCE  
SRP-08/10 TP2



## CARATTERISTICHE

### TP2

- Display touchscreen a colore da 7", programmabile e facile da usare
- Collegamento USB. Include piattaforma online per impostazioni, telemetria, analisi dei dati... mediante IoT
- Video sul display: annunci, istruzioni (utile per self-service)
- 37 lingue
- 8 indicatori di dosaggio di serie

### VERSATILITÀ

- OPL <> GETTONIERA  
Stesso modello facilmente trasformabile
- MACCHINA <> IMPILATA  
- I modelli possono essere impilati su una lavatrice o su un'altra asciugatrice  
- Pannello di controllo reversibile: i pannelli possono essere montati tra i due cestelli per una migliore ergonomia
- Ideale per diversi settori: hotel, camping, lavanderie self-service, palestre, ecc

### PRESTAZIONI ELEVATE

- IoT - FagorKonnnect standard
- Gestione delle lavanderie: OPL e self-service
- Pagamento da remoto (self-service)

### CONNETTIVITÀ

- Cicli di asciugatura ridotti (meno di 45 minuti). Riscaldamento a 6,75 kW, opzione a 4,5 kWe

### EFFICIENZA

- Sistema del flusso di aria ottimizzato
- Flusso di aria assiale
- Grande filtro pelucchi come cassetto
- Design efficiente

### SOLIDITÀ

- Struttura esterna di colore grigio in skin-plate
- Sportello robusto in alluminio
- Ventilatore industriale e flusso di aria potente
- Struttura più solida del telaio

### ALTRI

- Cestello galvanizzato
- Modelli con riscaldamento elettrico o a gas
- Pannelli di colore grigio in skin-plate
- Certificato CE

### OPTIONAL

- iDRY: Controllo intelligente dell'umidità. Con controllo della temperatura all'ingresso dell'aria del cestello
- Zoccolo in skinplate per una migliore ergonomia
- Zoccolo ergonomia in acciaio inox
- Cestello in acciaio inossidabile AISI 304
- Struttura esterna in acciaio inossidabile
- Apertura reversibile dello sportello
- Pannello di controllo nella parte inferiore (asciugatrice impilata)
- Modello tropicalizzato: piastra protetta
- Ordinazione del contenitore completo + imballaggio compatto
- Tensione marittima 440V III 50/60 Hz Senza neutro
- Kit gettoniera

**CARATTERISTICHE TECNICHE**  
**ASCIUGATRICI PROFESSIONALI | ADVANCE | SRP-08/10 TP2**

	U.	SRP-08 TP2		SRP-10 TP2	
<b>CAPACITÀ E CESTELLO</b>					
Capacità 1:20	Kg	8		10	
Volume (litri)	l	160		200	
Diametro cestello Ø	mm	590		590	
Profondità cestello	mm	585		690	
<b>SPORTELLLO</b>					
Altezza centro ingresso carico	mm	554		554	
Altezza base ingresso carico	mm	320		320	
Diametro dello sportello Ø	mm	480		480	
<b>INFORMAZIONI GENERALI</b>					
Pannello controllo TP2	-	Sì		Sì	
Connessione USB	-	Sì		Sì	
Costruzione	-	Pannelli skinplate		Pannelli skinplate	
Zoccolo	-	Opt		Opt	
Versione self-service	-	Sì		Sì	
Livello sonoro	dB	62		62	
<b>POTENZA</b>					
Motore	kW	0,37		0,37	
Riscaldamento elettrico	kW	6,75 / 4,5		6,75 / 4,5	
Riscaldamento a gas	kW	6,7		6,7	
<b>COLLEGAMENTI</b>					
		<b>ELETTRICO</b>	<b>GAS/VAPORE</b>	<b>ELETTRICO</b>	<b>GAS/VAPORE</b>
Tensione 230V I+N+T 50Hz / 60Hz	N° x mm2/A	3 x 10 / 40A	3 x 1,5 / 10A	3 x 10 / 40A	3 x 1,5 / 10A
Tensione 230V III+T 50Hz / 60Hz	N° x mm2/A	4 x 4 / 25A	3 x 1,5 / 10A	4 x 4 / 25A	3 x 1,5 / 10A
Tensione 400V III+N+T 50Hz / 60Hz	N° x mm2/A	5 x 2,5 / 16A	3 x 1,5 / 10A	5 x 2,5 / 16A	3 x 1,5 / 10A
Ø Uscita vapore	mm	100		100	
Portata dell'aria	m3/h	300		300	
<b>COLLEGAMENTI</b>					
Consumo riscaldamento elettrico	kW	6,75 / 4,5		6,75 / 4,5	
Consumo medio gas propano	kg/h	0,45		0,45	
Consumo medio gas naturale	m3/h	0,46		0,46	
<b>DIMENSIONI NETTE / CON IMBALLAGGIO</b>					
Larghezza netta / larghezza lorda	mm	680 / 710		680 / 710	
Profondità netta / profondità lorda	mm	722 / 832		775 / 832	
Altezza netta / altezza lorda	mm	1056 / 1141		1056 / 1141	
Peso netto / peso lordo	kg	89 / 101		93 / 104	
Volume	m3	0,67		0,67	

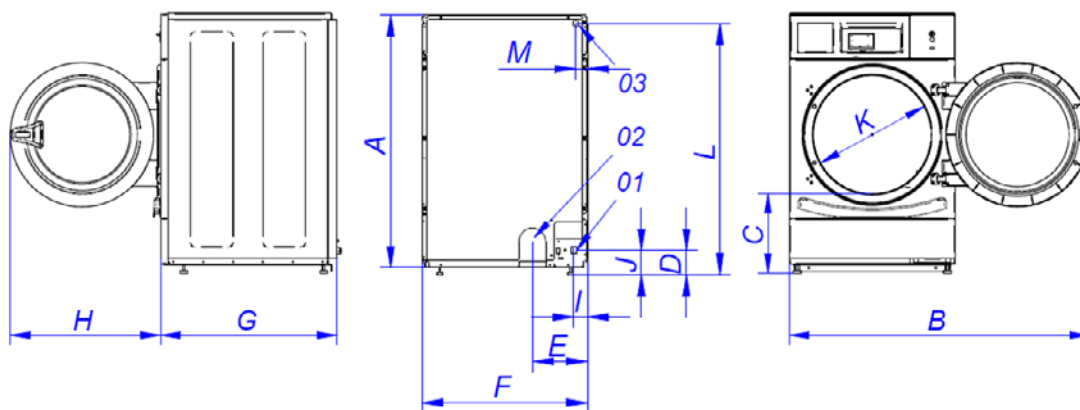

01 COLLEGAMENTO ELETTRICO  
 02 USCITA VAPORE Ø 100  
 03 INGRESSO GAS 1/2"

	A	B	C	D	E	F	G	H	I	J	K	L	M
SRP-08	1056	1227	320	140	226	680	722	615	57	91	480	1015	50
SRP-10	1056	1227	320	140	226	680	722	615	57	91	480	1015	50