

PLANCHADO Y PLEGADO

CALANDRAS COMPACTAS PHOENIX Ø600 SPE600-2600/3300

CARACTERÍSTICAS

Los modelos SPE son los modelos más completos que secan, planchan y pliegan completamente (longitudinal y transversal) en 1 o 2 vías. Se pueden equipar con un apilador: 2 modelos opcionales disponibles.

- Medidas de rodillo: 2,60 m y 3,30 m de longitud por 600 mm de diámetro.
- 1 o 2 vías de trabajo: una vía para sábanas o dos vías para mantelería y pequeñas prendas.
- Plegado longitudinal (1 o 2 pliegues) y plegado transversal (hasta 3 pliegues).
- Funcionamiento plegado por fotocélulas y aire comprimido.
- Dos tipos de apilador de prendas lateral incorporado con posibilidad de programar el número de prendas apiladas, puede situarse en cualquiera de los dos lados de la máquina.
- Variador de frecuencia.
- Bandas de introducción y planchado en NOMEX.
- Mueble de acero lacado.
- Rodillo de acero pulido provisto de barra salvadedos.
- Control de pantalla táctil que permite la creación de programas con control de velocidad (entre 3 y 18 metros/min), control de temperatura y parámetros de plegado.
- Alta capacidad de producción dependiendo de la humedad residual de la ropa, hasta 290 kg/hora directamente de una lavadora de alta velocidad.
- Calefacción eléctrica, gas o vapor.
- Potente sistema de extracción de vahos.
- Requiere una conexión con aire comprimido: presión 6,5 bar.
- Sistema de parada automática por enfriamiento (80°C)



OPCIONES

- Introdutor automático de una vía con pinzas y bandas de introducción aspirantes.
- Mesa aspirante.
- Mesa posterior con by-pass.
- Recoge servilletas 2 vías + by-pass.
- Recoge servilletas 4 vías + by-pass.
- By-pass.
- Sistema de rechazo de ropa sucia o dañada.
- Doble presión de aire en pliegues longitudinales para prendas de mayor espesor.
- Apilador compacto (Roll-off): hasta 5 manteles, 10 sábanas.
- Apilador estándar: hasta 10 - 15 manteles, 10 sábanas.
- Kit mantenimiento calandras.
- Voltaje especial a 400V III + N 50Hz.

DATOS TÉCNICOS

CALANDRAS COMPACTAS | PHOENIX Ø600 | SPE600-2600/3300

	UNID.	SPE600-2600	SPE600-3300
DATOS GENERALES			
Producción teórica* (50%) humedad	Kg/h	75-105	110-140
Ø Rodillo	mm	600	600
Ancho útil	mm	2.600	3.300
Altura suelo-bandas introducción	mm	1.050	1.050
Velocidad de trabajo	mt/min	3-12	3-12
Tipo de Control	-	Digital	Digital
Nº programas	Nº	20	20
Apilador lateral	Nº	Opt	Opt
PLEGADO			
1 vía - Pliegue longitudinal	Nº	1-2	1-2
1 vía - Pliegue transversal	Nº	1-2-3	1-2-3
2 vías - Pliegue longitudinal	Nº	1-2	1-2
2 vías - Pliegue transversal	Nº	1-2	1-2
POTENCIA			
Calentamiento eléctrico	kW	54	54
Potencia total eléctrica (Modelo eléctrico)	kW	57,1	57,1
Calentamiento gas (natural / LPG)	kW	63,30 / 67,40	80,30 / 86,30
Potencia total eléctrica (modelo gas)	kW	3,1	3,1
Calentamiento vapor	kW	55	75
Potencia total eléctrica (modelo vapor)	kW	3,1	3,1
CONEXIONES			
Ø Entrada gas	BSP	1"	1"
Ø Entrada vapor (12 bar max.)	BSP	1"	1"
Ø Condensación (Modelos Vapor)	BSP	1/2"	1/2"
Ø Entrada aire	mm	12	12
DIMENSIONES / DIMENSIONES CON EMBALAJE			
Ancho neto / ancho bruto	mm	3.740 / 3.900	4.440 / 4.600
Profundo neto / profundo bruto	mm	2.210 / 2.280	2.210 / 2.280
Alto neto / alto bruto	mm	2.040 / 1.970	2.040 / 1.970
Peso neto / Peso bruto	Kg	2.686 / 3.050	3.080 / 3.680
Volumen	m3	16,86 / 17,52	20,02 / 20,66
OTROS			
Nº Salida de vahos	Nº	2	2
Ø Salida de vahos	mm	120	120
Caudal de aire aspiración	m3/h	2 x 630	2 x 630
Consumo aire (6,5 Bar)	NI/h	15.000	15.000
Nivel sonoro	dB	<80	<80

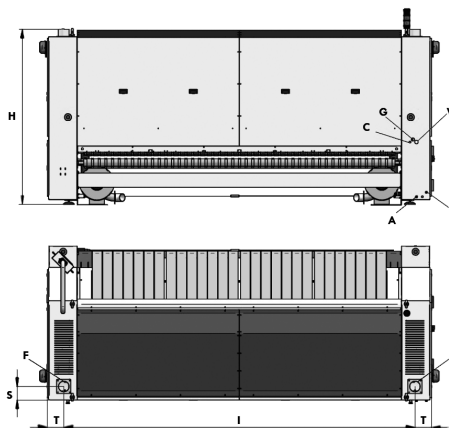
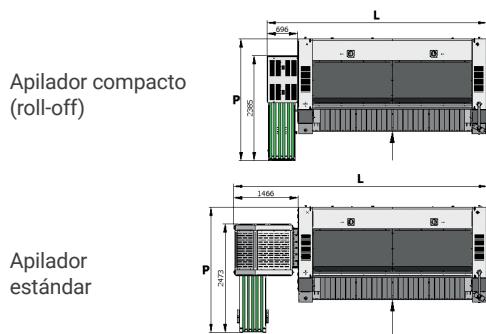

* 50% de humedad residual, 140gr/m2 de algodón, utilización del rodillo al 100%

- A. Entrada aire comprimido
- C. Descarga de la condensación (cal. vapor)
- E. Conexión eléctrica
- F. Descarga vahos
- G. Entrada de gas
- V. Entrada vapor

	L	P		L	P
Apilador compacto			Apilador estándar		
SPE600-2600	4.425	2.385	SPE600-2600	5.105	2.476
SPE600-3300	5.125	2.385	SPE600-3300	5.805	2.476

	H	I	T	S	A	C	E	F	G	V	W
SPE600-2600	1.867	1.196	1.208	478	Ø 12	1/2"	5G4	Ø 120	1"	1"	765
SPE600-3300	1.867	1.896	1.208	478	Ø 12	1/2"	5G4	Ø 120	1"	1"	765



PLANCHADO Y PLEGADO

CALANDRAS COMPACTAS PHOENIX Ø800 SPE800-2600/3300

CARACTERÍSTICAS

Los modelos SPE son los modelos más completos que secan, planchan y pliegan completamente (longitudinal y transversal) en 1 o 2 vías. Se pueden equipar con un apilador: 2 modelos opcionales disponibles.

- Medidas de rodillo: 2,60 m y 3,30 m de longitud por 800 mm de diámetro.
- 1 o 2 vías de trabajo: una vía para sábanas o dos vías para mantelería y pequeñas prendas
- Plegado longitudinal (1 o 2 pliegues) y plegado transversal (hasta 3 pliegues)
- Funcionamiento plegado por fotocélulas y aire comprimido.
- Dos tipos de apilador de prendas lateral incorporado con posibilidad de programar el número de prendas apiladas, puede situarse en cualquiera de los dos lados de la máquina
- Variador de frecuencia.
- Bandas de introducción y planchado en NOMEX.
- Mueble de acero lacado.
- Rodillo de acero pulido provisto de barra salvadedos.
- Control de pantalla táctil que permite la creación de programas con control de velocidad (entre 3 y 18 metros/min), control de temperatura y parámetros de plegado.
- Sistema de parada automática por enfriamiento (80°C)
- Alta capacidad de producción dependiendo de la humedad residual de la ropa, hasta 290 kg/hora directamente de una lavadora de alta velocidad.
- Dos versiones de modelo a gas:
 - modelo con quemador atmosférico
 - modelo con quemador radiante
- 25 % ahorro en consumo gas y 25 % más de producción.
- Potente sistema de extracción de vahos.
- Requiere una conexión con aire comprimido: presión 6,5 bar.



OPCIONES

- Introdutor automático de una vía con pinzas y bandas de introducción aspirantes.
- Mesa aspirante.
- Mesa posterior con by-pass.
- Recoge servilletas 2 vías + by-pass.
- Recoge servilletas 4 vías + by-pass.
- By-pass.
- Sistema de rechazo de ropa sucia o dañada.
- Doble presión de aire en pliegues longitudinales para prendas de mayor espesor.
- Apilador compacto (Roll-off): hasta 5 manteles, 10 sábanas.
- Apilador estándar: hasta 10 - 15 manteles, 10 sábanas.
- Kit mantenimiento calandras.
- Voltaje especial a 400V III + N 50Hz.

DATOS TÉCNICOS

CALANDRAS COMPACTAS | PHOENIX Ø800 | SPE800-2600/3300

	UNID.	SPE800 - 2600	SPE800 - 3300
DATOS GENERALES			
Producción teórica* (50%) humedad	Kg/h	140-175	180-220
Ø Rodillo	mm	800	800
Ancho útil	mm	2.600	3.300
Altura suelo-bandas introducción	mm	1.050	1.050
Velocidad de trabajo	mt/min	3-14	3-14
Tipo de Control	-	Digital	Digital
Programas	Nº	20	20
Apilador lateral	Nº	Opt	Opt
PLEGADO			
1 vía - Pliegue longitudinal	Nº	1-2	1-2
1 vía - Pliegue transversal	Nº	1-2-3	1-2-3
2 vías - Pliegue longitudinal	Nº	1-2	1-2
2 vías - Pliegue transversal	Nº	1-2	1-2
POTENCIA			
Calentamiento eléctrico	kW	72	72
Potencia total eléctrica (Modelo eléctrico)	kW	75,5	75,5
Calentamiento gas (natural / LPG)	kW	86,95 / 91,70	124,70 / 124,10
Potencia total eléctrica (modelo gas)	kW	3,5	3,5
Calentamiento vapor	kW	85	110
Potencia total eléctrica (modelo vapor)	kW	3,5	3,5
CONEXIONES			
Ø Entrada gas	BSP	1"	1"
Ø Entrada vapor (12 bar max.)	BSP	1"	1"
Ø Condensación (Modelos Vapor)	BSP	1/2"	1/2"
Ø Entrada aire	mm	12	12
DIMENSIONES / DIMENSIONES CON EMBALAJE			
Ancho neto / ancho bruto	mm	3.740 / 3.900	4.440 / 4.600
Profundo neto / profundo bruto	mm	2.210 / 2.280	2.210 / 2.280
Alto neto / alto bruto	mm	2.300 / 2.230	2.300 / 2.230
Peso neto / Peso bruto	Kg	3.350 / 3.750	3.730 / 4.330
Volumen	m3	19,01 / 19,83	22,57 / 23,39
OTROS			
Nº Salida de vahos	Nº	2	2
Ø Salida de vahos	mm	160	160
Caudal de aire aspiración	m3/h	2 x 1.400	2 x 1.400
Consumo aire (6,5 Bar)	NI/h	19.000	19.000
Nivel Sonoro	dB	<80	<80

Apilador compacto
(roll-off)

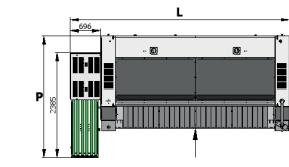

Apilador
estándar

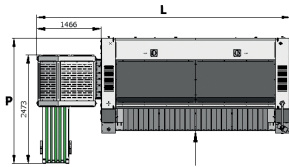

Apilador compacto

	L	P
SPE800-2600	4.425	2.385
SPE800-3300	5.125	2.385

Apilador estándar

	L	P
SPE800-2600	5.105	2.476
SPE800-3300	5.805	2.476

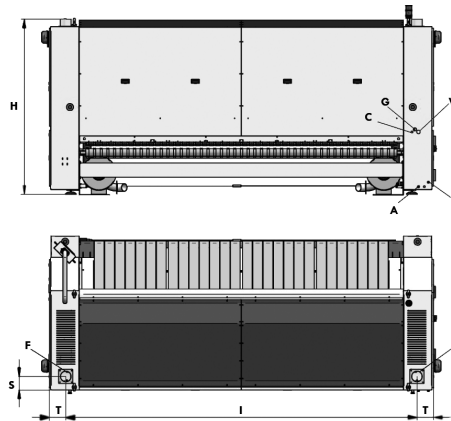

* 50% de humedad residual, 140gr/m2 de algodón, utilización del rodillo al 100%

- A. Entrada aire comprimido
- C. Descarga de la condensación (cal. vapor)
- E. Conexión eléctrica
- F. Descarga vahos
- G. Entrada de gas
- V. Entrada vapor

	H	I	T	S	A	C	E	F	G	V	W
SPE800-2600	1.867	1.196	1.208	478	Ø 12	1/2"	5G4	Ø 160	1"	1"	765
SPE800-3300	1.867	1.896	1.208	478	Ø 12	1/2"	5G4	Ø 160	1"	1"	765



PLANCHADO Y PLEGADO

CALANDRAS COMPACTAS PHOENIX Ø1000 SPE1000-2600/3300

CARACTERÍSTICAS

Los modelos SPE son los modelos más completos que secan, planchan y pliegan completamente (longitudinal y transversal) en 1 o 2 vías. Se pueden equipar con un apilador: 2 modelos opcionales disponibles.

- Medidas de rodillo: 2,60 m y 3,30 m de longitud por 1.000 mm de diámetro.
- 1 o 2 vías de trabajo: una vía para sábanas o dos vías para mantelería y pequeñas prendas.
- Plegado longitudinal (1 o 2 pliegues) y plegado transversal (hasta 3 pliegues).
- Funcionamiento plegado por fotocélulas y aire comprimido.
- Dos tipos de apilador de prendas lateral incorporado con posibilidad de programar el número de prendas apiladas, puede situarse en cualquiera de los dos lados de la máquina.
- Variador de frecuencia.
- Bandas de introducción y planchado en NOMEX.
- Mueble de acero lacado.
- Rodillo de acero pulido provisto de barra salvadedos.
- Control de pantalla táctil que permite la creación de programas con control de velocidad (entre 3 y 18 metros/min), control de temperatura y parámetros de plegado.
- Sistema de parada automática por enfriamiento. (80°C)
- Alta capacidad de producción dependiendo de la humedad residual de la ropa, hasta 290 kg/hora directamente de una lavadora de alta velocidad.
- Dos versiones de modelo a gas:
 - modelo con quemador atmosférico.
 - modelo con quemador radiante.
- 25 % ahorro en consumo gas y 25 % más de producción.
- Potente sistema de extracción de vahos.
- Requiere una conexión con aire comprimido: presión 6,5 bar.



OPCIONES

- Introdutor automático de una vía con pinzas y bandas de introducción aspirantes.
- Mesa aspirante.
- Mesa posterior con by-pass.
- Recoge servilletas 2 vías + by-pass.
- Recoge servilletas 4 vías + by-pass.
- By-pass.
- Sistema de rechazo de ropa sucia o dañada.
- Doble presión de aire en pliegues longitudinales para prendas de mayor espesor.
- Apilador compacto (Roll-off): hasta 5 manteles, 10 sábanas.
- Apilador estándar: hasta 10 - 15 manteles, 10 sábanas.
- Kit mantenimiento calandras.
- Voltaje especial a 400V III + N 50Hz.

DATOS TÉCNICOS

CALANDRAS COMPACTAS | PHOENIX Ø1000 | SPE1000-2600/3300

	UNID.	SPE1000-2600	SPE1000-3300
DATOS GENERALES			
Producción teórica* (50%) humedad	Kg/h	190-230	250-290
Ø Rodillo	mm	1.000	1.000
Ancho útil	mm	2.600	3.300
Altura suelo-bandas introducción	mm	1.050	1.050
Velocidad de trabajo	mt/min	4-18	4-18
Tipo de Control	-	Digital	Digital
Programas	Nº	20	20
Apilador lateral	Nº	Opt	Opt
PLEGADO			
1 vía - Pliegue longitudinal	Nº	1-2	1-2
1 vía - Pliegue transversal	Nº	1-2-3	1-2-3
2 vías - Pliegue longitudinal	Nº	1-2	1-2
2 vías - Pliegue transversal	Nº	1-2	1-2
POTENCIA			
Calentamiento eléctrico	kW	90	90
Potencia total eléctrica (Modelo eléctrico)	kW	93,4	93,4
Calentamiento gas (natural / LPG)	kW	120,90 / 121,30	155,70 / 159,10
Potencia total eléctrica (modelo gas)	kW	3,9	3,9
Calentamiento vapor	kW	120	150
Potencia total eléctrica (modelo vapor)	kW	3,9	3,9
CONEXIONES			
Ø Entrada gas	BSP	1"	1"
Ø Entrada vapor (12 bar max.)	BSP	1-1/4"	1-1/4"
Ø Condensación (Modelos Vapor)	BSP	1"	1"
Ø Entrada aire	mm	12	12
DIMENSIONES / DIMENSIONES CON EMBALAJE			
Ancho neto / ancho bruto	mm	3.740 / 3.900	4.440 / 4.600
Profundo neto / profundo bruto	mm	2.290 / 2.300	2.290 / 2.300
Alto neto / alto bruto	mm	2.480 / 2.290	2.480 / 2.290
Peso neto / Peso bruto	Kg	3.960 / 4.410	4.460 / 5.110
Volumen	m3	21,24 / 20,54	25,22 / 24,23
OTROS			
Nº Salida de vahos	Nº	2	2
Ø Salida de vahos	mm	160	160
Caudal de aire aspiración	m3/h	2 x 1.400	2 x 1.400
Consumo aire (6,5 Bar)	NI/h	21.000	21.000
Nivel Sonoro	dB	<80	<80

Apilador compacto (roll-off)

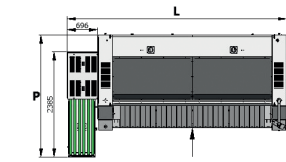

Apilador estándar

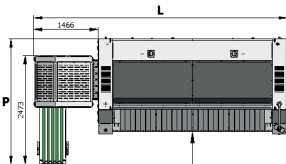

Apilador compacto

Apilador estándar

	L	P		L	P
SPE1000-2600	4.425	2.385	SPE1000-2600	5.105	2.476
SPE1000-3300	5.125	2.385	SPE1000-3300	5.805	2.476

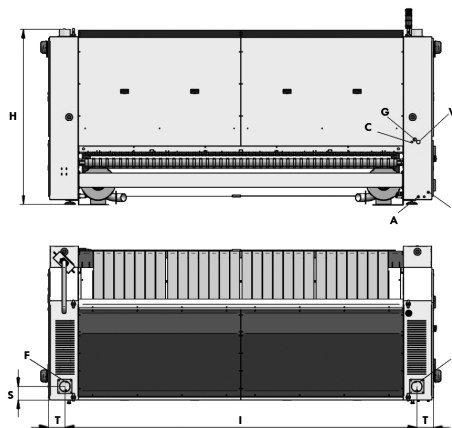

*50% de humedad residual, 140gr/m2 de algodón, utilización del rodillo al 100%

- A. Entrada aire comprimido
- C. Descarga de la condensación (cal. vapor)
- E. Conexión eléctrica
- F. Descarga vahos
- G. Entrada de gas
- V. Entrada vapor

	H	I	T	S	A	C	E	F	G	V	W
SPE1000-2600	2.247	1.196	1.208	345	Ø 12	1"	5G4	Ø 160	1"	1-1/4"	800
SPE1000-3300	2.247	1.896	1.208	345	Ø 12	1"	5G4	Ø 160	1"	1-1/4"	800