



WASCHEN

WASCHMASCHINEN MIT STANDARDSCHLEUDERGESCHWINDIGKEIT NIEDRIGES UND MITTLERES FASSUNGSVERMÖGEN LN-11/14 TP2

MERKMALE

TP2

- Programmierbarer und einfach zu bedienender 7-Zoll-Farb-Touchscreen.
- USB-Anschluss. Inklusive Online-Plattform für Programmierung, Telemetrie, Datenanalyse etc. über das IoT.
- Bildschirm-Videoanzeige: Ankündigungen, Anweisungen (nützlich für Selbstbedienung).
- 37 Sprachen.
- 8 Standard-Dosierungssignale.

G-FAKTOR

- Hoher G-FAKTOR von 200.

EFFIZIENZ

- Intelligentes Verbrauchssystem.
- Optimale Beladung.
- Geringer Wasserverbrauch.

VIELSEITIGKEIT

- Sonderanfertigung: Kundenspezifische Anpassung.
- OPL < > Münz-/Chipvorrichtung.
- Strom < > Warmwasser.
- Möglichkeit der Nassreinigung.

KONNEKTIVITÄT

- FagorKonnnect - Standard IOT-Konnektivität.
- Technischer Kundendienst per Fernzugriff.
- Wäschereimanagement: OPL und Selbstbedienung.
- Bezahlung per Fernzugriff.

ERGONOMIE

- Größerer Türdurchmesser: Ø373.
- Einfaches Öffnen und Schließen der Tür.

WARTUNG

- Klappbares Bedienfeld: einfacher und ergonomischer Zugang.
- Technisches Menü: Statistiken für Techniker und Wartung mit externer Konsole (mit Option Konsole). Äquivalente Teile für alle Modelle: elektronische Bauteile, Schütze.

SONSTIGE

- Waschmaschinen mit fest installierter Trommel.
- Trommel und Laugenbehälter aus Edelstahl AISI304.
- Verankerungsbasis für bessere Befestigung am Boden.
- Skinplate-Platten.
- 3 Wassereingänge.
- CB- und WRAS-Zertifizierungen.
- ETL-Option.

OPTIONEN

- DQ-2 Bausatz Automatische Dosierpumpen.
- Extra-Dosierung DB-1.
- SLUICE: Modell mit 8-mm-Lochung in der Trommel.
- Verankerungsbasis.
- Doppelter externer 3-Zoll-Abfluss.
- Ventil in Ruhestellung geschlossen.
- Water FULLFLOW: Laugenwasser-Rückführung.
- Karte mit 6 zusätzlichen Dosiersignalen. Insgesamt bis zu 14 Signalen.
- Silikondichtung.
- Umkehrbare Tür: Öffnung der Tür in die entgegengesetzte Richtung.
- Tropensicheres Modell: geschützte Platine.
- Dampf-Kit zur Umrüstung von E oder HW auf Dampf.
- Außenverkleidung aus Edelstahl AISI304.
- Frontverkleidung aus Edelstahl AISI304.
- Spannung für Schifffahrt bei elektrischen Modellen: 440V III 50/60 Hz kein Nullleiter.
- Münz-/Chipvorrichtung.
- Bausatz Tür-Selbstentriegelung



	EINH.	LN-11 TP2	LN-14 TP2		
TROMMEL					
Fassungsvermögen 1:9 / 1:10	kg	11/10	14/13		
Volumen	l	100	130		
Durchmesser	mm	620	620		
Tiefe	mm	330	430		
ALLGEMEINE DATEN					
Waschen/Schleudern	U/min.	53/759	53/759		
G-Faktor	-	200	200		
Maximal übertragene Kraft	KN	2,0 ±3	2,31 ±4		
Frequenz dynam. Kraft	Hz	8,93	8,93		
Schallpegel	dB	<70	<70		
Selbstbedienungsversion	-	Ja	Ja		
Doppelter Abfluss	-	Nein	Opt.		
Wiege-/Kippsystem	-	Nein/Nein	Nein/Nein		
SLUICE-Option – 8-mm-Löcher in der Trommel	-	Ja	Ja		
TÜR					
Höhe Türmitte/Höhe Türbasis	mm	570/310	570/310		
Durchmesser	mm	373	373		
LEISTUNG					
Motor	kW	1,1	1,1		
Heizleistung (Strom)	kW	6	9		
Elek. Gesamtleistung (elek. Mod.)	kW	6,25	9,5		
Elek. Gesamtleis. (Warmw., Dampf-Mod.)	kW	1,1	1,1		
ANSCHLÜSSE		STROM	DAMPF / WARMWASSER	STROM	DAMPF / WARMWASSER
Spannung 230 V - I + N + T	N° x mm2 / A	2x6+T / 40A	2x1,5+T / 16A	2x10+T / 50A	2x1,5+T / 16A
Spannung 230 V - III + T	N° x mm2 / A	3x2,5+T / 20A	-	3x2,5+T / 20A	-
Spannung 400 V - III + N + T	N° x mm2 / A	4x1,5+T / 16A	-	4x1,5+T / 16A	-
Dampfeingang (Dampfmodell)	Zoll	1/2"		1/2"	
Maximaler Dampfverbrauch (Dampfmodell)	kg/h	7		8,5	
Wassereinlass	Zoll	3/4"		3/4"	
Netzdruck	kg/cm ²	2-4		2-4	
Maximaler Wasserverbrauch	l/h	62*/82**		80,6*/106,6**	
Abfluss	Zoll	3"		3"	
Abflusskapazität	l/min	200		200	
ABMESSUNGEN / ABMESSUNGEN MIT VERPACKUNG					
Nettbreite/Bruttobreite	mm	719/800			719/800
Nettotiefe/Bruttotiefe	mm	684/850			830/990
Nettohöhe/Bruttöhöhe	mm	1.158/1.350			1.158/1.350
Nettogewicht/Bruttogewicht	kg	217/225			239/247
Volumen	m ³	1,07			1,07

*Programm ECO / **Energie-Sparprogramm 60°C

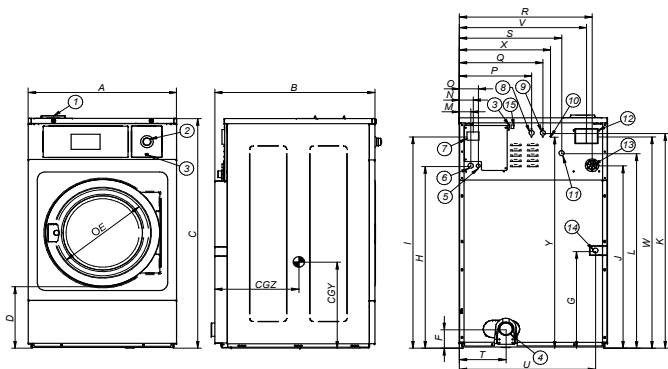

- | | |
|--|--------------------------|
| 1- WASCHMITTELFACH | 8- HILFSWASSEREINGANG |
| 2- NOTHALT | 9- WARMWASSEREINGANG |
| 3- USB-ANSCHLUSS | 10- ERDUNG |
| 4- ABFLUSS | 11- KALTWASSEREINGANG |
| 5- STROMANSCHLUSS DER WASCHMITTEL- PUMPE | 12- WASSERÜBERLAUF |
| 6- STROMANSCHLUSS | 13- WASCHMITTELANSCHLUSS |
| 7- HAUPTSCHALTER | 14- DAMPFANSCHLUSS |
| | 15- ETHERNET-ANSCHLUSS |

	A	B	C	D	E	F	G	H	I	J	K	L	M	N	O	P	Q	R	S	T	U	V	W	X	Y	CGY	CGZ	
LN-11	mm	719	697	1.158	310	373	144	440	886	1.054	889	1.073	958	61	74	101	316	376	637	475	211	654	607	1.053	416	1.053	383	511
LN-14	mm	719	840	1.158	310	373	144	440	886	1.054	889	1.073	958	61	74	101	316	376	637	475	211	654	607	1.053	416	1.053	484	524



WASCHEN

WASCHMASCHINEN MIT STANDARD-SCHLEUDERDREHZAHL NIEDRIGES UND MITTLERES FASSUNGSVERMÖGEN LN-18/22 TP2



MERKMALE

TP2

- Programmierbarer und einfach zu bedienender 7-Zoll-Farb-Touchscreen.
- USB-Anschluss. Inklusive Online-Plattform für Programmierung, Telemetrie, Datenanalyse etc. über das IoT.
- Bildschirm-Videoanzeige: Ankündigungen, Anweisungen (nützlich für Selbstbedienung).
- 37 Sprachen.
- 8 Standard-Dosierungssignale.

G-FAKTOR

- Hoher G-FAKTOR von 200.

EFFIZIENZ

- Intelligentes Verbrauchssystem.
- Optimale Beladung.
- Geringer Wasserverbrauch.

VIELSEITIGKEIT

- Maßanfertigung: Kundenspezifische Anpassung.
- OPL < > Münz-/Chipvorrichtung.
- Strom < > Warmwasser.
- Ablassventil < > Pumpe.
- Möglichkeit der Nassreinigung.

KONNEKTIVITÄT

- FagorKonnnect - Standard IOT-Konnektivität.
- Technischer Kundendienst per Fernzugriff.
- Wäschereimanagement: OPL und Selbstbedienung.
- Bezahlung per Fernzugriff.

ERGONOMIE

- Größerer Türdurchmesser: Ø460.
- Einfaches Öffnen und Schließen der Tür.

WARTUNG

- Klappbares Bedienfeld: einfacher und ergonomischer Zugang.
- Technisches Menü: Statistiken für Techniker und Wartung mit externer Konsole (mit Option Konsole). Äquivalente Teile für alle Modelle: elektronische Bauteile, Schütze.

SONSTIGE

- Waschmaschinen mit fest installierter Trommel.
- Trommel und Laugenbehälter aus Edelstahl AISI304.
- Verankerungsbasis für bessere Befestigung am Boden.
- Skinplate-Platten.
- 3 Wassereingänge.
- CB- und WRAS-Zertifizierungen. ETL-Option.

OPTIONEN

- DQ-2 Bausatz Automatische Dosierpumpen.
- Extra-Dosierung DB-1.
- SLUICE: Modell mit 8-mm-Lochung in der Trommel.
- Verankerungsbasis.
- Doppelter Abfluss.
- Ventil in Ruhestellung geschlossen.
- Water FULLFLOW: Laugenwasser-Rückführung.
- Karte mit 6 zusätzlichen Dosiersignalen.
- Insgesamt bis zu 14.
- Silikondichtung.
- Umkehrbare Tür: Öffnung der Tür in die entgegengesetzte Richtung.
- Tropensicheres Modell: geschützte Platine.
- Dampf-Kit zur Umrüstung von E oder HW auf Dampf.
- Außenverkleidung aus Edelstahl AISI304.
- Frontverkleidung aus Edelstahl AISI304.
- Spannung für Schifffahrt bei elektrischen Modellen: 440V III 50/60 Hz kein Nullleiter.
- Münz-/Chipvorrichtung.
- Bausatz Tür-Selbstentriegelung.

	EINH.	LN-18 TP2	LN-22 TP2		
TROMMEL					
Fassungsvermögen 1:9 / 1:10	kg	20/18	25/22		
Volumen	l	180	220		
Durchmesser	mm	700	700		
Tiefe	mm	470	560		
ALLGEMEINE DATEN					
Waschen/Schleudern	U/min.	50/714	50/714		
G-Faktor	-	200	200		
Maximal übertragene Kraft	KN	2,63 ±5	3,04 ±5		
Frequenz dynam. Kraft	Hz	8,42	8,42		
Schallpegel	dB	<70	<70		
Selbstbedienungsversion	-	Ja	Ja		
Doppelter Abfluss	-	Opt.	Opt.		
Wiegesystem/Kippsystem	-	Nein/Nein	Nein/Nein		
SLUICE-Option		Ja	Ja		
TÜR					
Höhe Türmitte/Höhe Türbasis	mm	655/348	655/348		
Durchmesser	mm	460	460		
LEISTUNG					
Motor	kW	2,2	2,2		
Heizleistung (Strom)	kW	12	12		
Elektrische Gesamtleistung (elek. Mod.)	kW	12,75	12,75		
Elek. Gesamtleis. (Warmw.-, Dampf-Modell)	kW	2,2	2,2		
ANSCHLÜSSE		STROM	DAMPF / WARMWASSER	STROM	DAMPF / WARMWASSER
Spannung 230 V - I + N + T	N° x mm2 / A	2x16+T / 63A	2x4+T / 32A	2x16+T / 63A	2x4+T / 32A
Spannung 230 V - III + T	N° x mm2 / A	3x6+T / 40A	-	3x6+T / 40A	-
Spannung 400 V - III + N+ T	N° x mm2 / A	4x4+T / 32A	-	4x4+T / 32A	-
Dampfeingang (Dampfmodell)	Zoll	1/2"		1/2"	
Maximaler Dampfverbrauch (Dampfmodell)	kg/h	12		12	
Wassereinlass	Zoll	3/4"		3/4"	
Netzdruck	kg/cm ²	2-4		2-4	
Maximaler Wasserverbrauch*	l/h	111,6*/147,6**		136,4*/180,4**	
Abfluss	Zoll	3"		3"	
Abflusskapazität	l/min	200		200	
ABMESSUNGEN / ABMESSUNGEN MIT VERPACKUNG					
Nettobreite/Bruttobreite	mm	788/850		788/880	
Nettotiefe/Bruttotiefe	mm	840/1.040		950/1.140	
Nettohöhe/Bruttohöhe	mm	1.307/1.500		1.307/1.500	
Nettogewicht/Bruttogewicht	kg	281/301		300/320	
Volumen	m ³	1,3		1,5	

*Programm ECO / **Energie-Sparprogramm 60°C

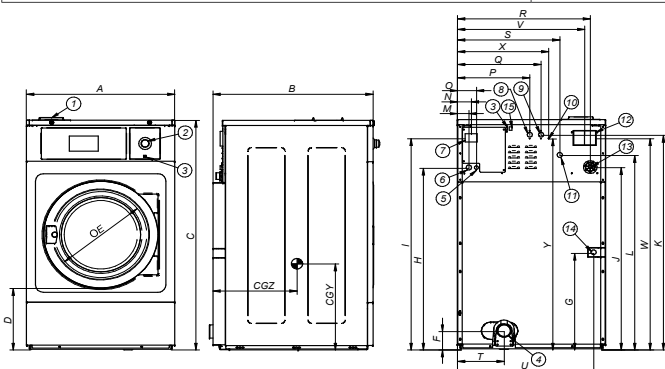

- 1- WASCHMITTELFACH
- 2- NOTHALT
- 3- USB-ANSCHLUSS
- 4- ABFLUSS
- 5- STROMANSCHLUSS DER WASCHMITTEL-PUMPE
- 6- STROMANSCHLUSS
- 7- HAUPTSCHALTER
- 8- HILFSWASSEREINGANG
- 9- WARMWASSEREINGANG
- 10- ERDUNG
- 11- KALTWASSEREINGANG
- 12- WASSERÜBERLAUF
- 13- WASCHMITTELANSCHLUSS
- 14- DAMPFANSCHLUSS
- 15- ETHERNET-ANSCHLUSS

	A	B	C	D	E	F	G	H	I	J	K	L	M	N	O	P	Q	R	S	T	U	V	W	X	Y	CGY	CGZ	
LN-18	mm	788	850	1.307	348	450	115	552	1.035	1.203	1.038	1.222	1.107	61	74	101	385	445	706	544	249	724	676	1.202	485	1.202	479	546
LN-22	mm	788	950	1307	348	460	115	552	1035	1203	1038	1222	1107	61	74	101	385	445	706	544	249	724	676	1202	485	1202	479	586



WASCHEN

WASCHMASCHINEN MIT STANDARD-SCHLEUDERDREHZAHL NIEDRIGES UND MITTLERES FASSUNGSVERMÖGEN LN-28 TP2



MERKMALE

TP2

- Programmierbarer und einfach zu bedienender 7-Zoll-Farb-Touchscreen.
- USB-Anschluss. Inklusive Online-Plattform für Programmierung, Telemetrie, Datenanalyse etc. über das IoT.
- Bildschirm-Videoanzeige: Ankündigungen, Anweisungen (nützlich für Selbstbedienung).
- 37 Sprachen.
- 8 Standard-Dosierungssignale.

G-FAKTOR

- Hoher G-FAKTOR von 200.

EFFIZIENZ

- Intelligentes Verbrauchssystem.
- Optimale Beladung.
- Geringer Wasserverbrauch.

VIELSEITIGKEIT

- Maßanfertigung: Kundenspezifische Anpassung.
- OPL < > Münz-/Chipvorrichtung.
- Strom < > Warmwasser.
- Ablassventil < > Pumpe.
- Möglichkeit der Nassreinigung.

KONNEKTIVITÄT

- FagorKconnect - Standard IOT-Konnektivität.
- Technischer Kundendienst per Fernzugriff.
- Wäschereimanagement: OPL und Selbstbedienung.
- Bezahlung per Fernzugriff.

ERGONOMIE

- Größerer Türdurchmesser: Ø460.
- Einfaches Öffnen und Schließen der Tür.

WARTUNG

- Aufklappbare Verkleidung: leichter Zugang zu den Komponenten.
- Technisches Menü: Statistiken für Techniker und Wartung mit externer Konsole (mit Option Konsole).

SONSTIGE

- Externes Gehäuse aus Skinplate, grau.
- Trommel und Laugenbehälter aus Edelstahl AISI304.
- Viergeteiltes Waschmittelfach.
- Unwuchtkontrolle mittels Wechselrichter.
- Ladehilfesystem.
- CB- und WRAS-Zertifizierungen. ETL-Option.

OPTIONEN

- DQ-2 Bausatz Automatische Dosierpumpen.
- Extra-Dosierung DB-1.
- Doppelter Abfluss.
- Ventil in Ruhestellung geschlossen.
- Water FULLFLOW: Laugenwasser-Rückführung.
- Nivellierfüße.
- Wiegesystem (Sensoren in den Füßen). Set mit 6 zusätzlichen Dosiersignalen inbegriffen.
- Karte mit 6 zusätzlichen Dosiersignalen. Insgesamt 14 Signale.
- Silikondichtung.
- Umkehrbare Tür: Öffnung der Tür in die entgegengesetzte Richtung.
- Tropensicheres Modell: geschützte Platine.
- Dampf-Kit zur Umrüstung von E oder HW auf Dampf.
- Sockel zur Angleichung der oberen Höhe der Maschinen.
- Sockel zur Einstellung der Beladungshöhe (Türsockel auf 850 mm).
- Außenverkleidung aus Edelstahl AISI304.
- Front- und obere Verkleidung aus Edelstahl AISI304.
- Spannung für Schifffahrt bei elektrischen Modellen: 440V III 50/60Hz (ohne N).
- Münz-/Chip-Kassiersystem.
- Bausatz Tür-Selbstentriegelung.

		EINH.	LN-28 TP2
TROMMEL			
Fassungsvermögen 1:9 / 1:10		kg	31/28
Volumen		l	280
Durchmesser		mm	770
Tiefe		mm	585
ALLGEMEINE DATEN			
Waschen/Schleudern		U/min.	48/682
G-Faktor		-	200
Maximal übertragene Kraft		KN	3,68 ± 6
Frequenz dynam. Kraft		Hz	8,02
Schallpegel		dB	<70
Selbstbedienungsversion		-	Ja
Doppelter Abfluss		-	Opt.
Wiegesystem/Kippsystem		-	Nein
SLUICE-Option		-	Ja
TÜR			
Höhe Türmitte/Höhe Türbasis		mm	700/400
Durchmesser		mm	460
LEISTUNG			
Motor		kW	4
Heizleistung (Strom)		kW	18
Elektrische Gesamtleistung (elek. Mod.)		kW	19,2
Elek. Gesamtleis. (Warmw.-, Dampf-Modell)		kW	4
ANSCHLÜSSE			STROM DAMPF / WARMWASSER
Spannung 230 V - I + N + T	N° x mm ² / A	-	2x4+T / 32A
Spannung 230 V - III + T	N° x mm ² / A	3x16+T / 63A	-
Spannung 400 V - III + N+ T	N° x mm ² / A	4x4+T / 32A	-
Dampfeingang (Dampfmodell)	Zoll		3/4"
Maximaler Dampfverbrauch (Dampfmodell)	kg/h		15
Wassereinlass	Zoll		3/4"
Netzdruck	kg/cm ²		2-4
Maximaler Wasserverbrauch	l/h		173,6*/229,6**
Abfluss	Zoll		3"
Abflusskapazität	l/min		200
ABMESSUNGEN / ABMESSUNGEN MIT VERPACKUNG			
Nettobreite/Bruttobreite		mm	884/930
Nettotiefe/Bruttotiefe		mm	1.070/1.260
Nettohöhe/Bruttohöhe		mm	1.340/1.523
Nettogewicht/Bruttogewicht		kg	365/395
Volumen		m ³	1,8

*Programm ECO / **Energie-Sparprogramm 60°C

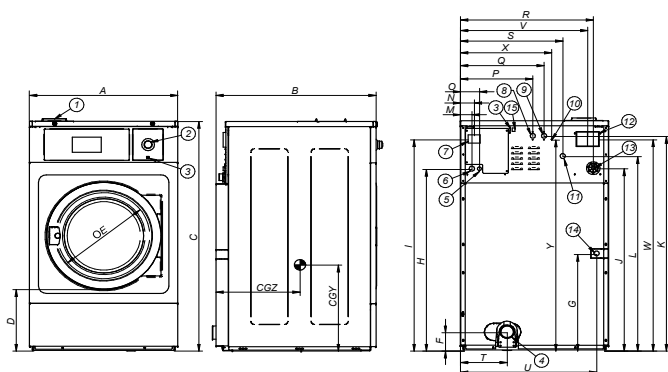

- | | |
|---|--------------------------|
| 1- WASCHMITTELFACH | 8- HILFSWASSEREINGANG |
| 2- NOTHALT | 9- WARMWASSEREINGANG |
| 3- USB-ANSCHLUSS | 10- ERDUNG |
| 4- ABFLUSS | 11- KALTWASSEREINGANG |
| 5- STROMANSCHLUSS DER WASCHMITTEL-
PUMPE | 12- WASSERÜBERLAUF |
| 6- STROMANSCHLUSS | 13- WASCHMITTELANSCHLUSS |
| 7- HAUPTSCHALTER | 14- DAMPFANSCHLUSS |
| | 15- ETHERNET-ANSCHLUSS |

	A	B	C	D	E	F	G	H	I	J	K	L	M	N	O	P	Q	R	S	T	U	V	W	X	Y	CGY	CGZ	
LN-28	mm	884	1070	1330	400	460	145	548	1063	1230	1065	1250	1135	61	74	101	430	510	801	640	268	820	772	1220	570	1210	591	593

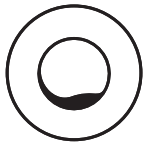

WASCHEN

WASCHMASCHINEN MIT HOHER SCHLEUDERGESCHWINDIGKEIT NIEDRIGES UND MITTLERES FASSUNGSVERMÖGEN LN-35C/45C TP2



MERKMALE

TP2

- Programmierbarer und einfach zu bedienender 7-Zoll-Farb-Touchscreen.
- USB-Anschluss. Inklusive Online-Plattform für Programmierung, Telemetrie, Datenanalyse etc. über das IoT.
- Bildschirm-Videoanzeige: Ankündigungen, Anweisungen (nützlich für Selbstbedienung).
- 37 Sprachen.
- 8 Standard-Dosierungssignale.

G-FAKTOR

- Hoher G-FAKTOR von 200.

EFFIZIENZ

- Intelligentes Verbrauchssystem.
- Optimale Beladung.
- Geringer Wasserverbrauch.

VIELSEITIGKEIT

- Sonderanfertigung: Kundenspezifische Anpassung.
- OPL < > Münz-/Chipvorrichtung.
- Strom < > Warmwasser.
- Möglichkeit der Nassreinigung.

KONNEKTIVITÄT

- FagorKonnect - Standard IOT-Konnektivität.
- Technischer Kundendienst per Fernzugriff.
- Wäschereimanagement: OPL und Selbstbedienung.
- Bezahlung per Fernzugriff.

ERGONOMIE

- Größerer Türdurchmesser: Ø560.
- Einfaches Öffnen und Schließen der Tür.

WARTUNG

- Klappbares Bedienfeld: einfacher und ergonomischer Zugang.
- Technisches Menü: Statistiken für Techniker und Wartung mit externer Konsole (mit Option Konsole). Äquivalente Teile für alle Modelle: elektronische Bauteile, Schütze.

SONSTIGE

- Waschmaschinen mit fest installierter Trommel.
- Trommel und Laugenbehälter aus Edelstahl AISI304.
- Verankerungsbasis für bessere Befestigung am Boden.
- Skinplate-Verkleidungen.
- 3 Wassereingänge.
- CB- und WRAS-Zertifizierungen. ETL-Option.

OPTIONEN

- DQ-2 Bausatz Automatische Dosierpumpen.
- Extra-Dosierung DB-1.
- SLUICE: Modell mit 8-mm-Lochung in der Trommel.
- Verankerungsbasis.
- Doppelter Abfluss.
- Ventil in Ruhestellung geschlossen.
- Water FULLFLOW: Laugenwasser-Rückführung.
- Karte mit 6 zusätzlichen Dosiersignalen. Insgesamt bis zu 14.
- Umkehrbare Tür: Öffnung der Tür in die entgegengesetzte Richtung.
- Tropensicheres Modell: geschützte Platine.
- Dampf-Kit zur Umrüstung von E oder HW auf Dampf.
- Außenverkleidung aus Edelstahl AISI304.
- Frontverkleidung aus Edelstahl AISI304.
- Spannung für Schifffahrt bei elektrischen Modellen: 440V III 50/60 Hz kein Nullleiter.
- Münz-/Chipvorrichtung.
- Bausatz Tür-Selbstentriegelung.

	EINH.	LN-35C TP2	LN-45C TP2		
TROMMEL					
Fassungsvermögen 1:9 / 1:10	kg	39/35	49/45		
Volumen	l	350	450		
Durchmesser	mm	860	860		
Tiefe	mm	602	720		
ALLGEMEINE DATEN					
Waschen/Schleudern	U/min.	45/644	45/644		
G-Faktor	-	200	200		
Maximal übertragene Kraft	KN	4,59 ±8	5,9 ±8		
Frequenz dynam. Kraft	Hz	7,58	7,58		
Schallpegel	dB	<70	<70		
Selbstbedienungsversion	-	Ja	Ja		
Doppelter Abfluss	-	Opt.	Opt.		
Wiege-/Kippsystem	-	Nein/Nein	Nein/Nein		
SLUICE-Option	-	Ja	Ja		
TÜR					
Höhe Türmitte/Höhe Türbasis	mm	735/440	735/440		
Durchmesser	mm	560	560		
LEISTUNG					
Motor	kW	4	6		
Heizleistung (Strom)	kW	21	21		
Elektrische Gesamtleistung (elek. Mod.)	kW	22	22		
Elek. Gesamtleis. (Warmw.-, Dampf-Modell)	kW	4	6		
ANSCHLÜSSE		STROM	DAMPF / WARMWASSER	STROM	DAMPF / WARMWASSER
Spannung 230 V - I + N + T		-	2x4+T - 32A	-	
Spannung 230 V - III + T	N° x mm2 / A	3x16+T/63A	-	3x16+T / 63A	3x4+T / 32A
Spannung 400 V - III + N + T		4 x6+T / 40A	-	4x6+T / 40A	4x4+T / 32A
Dampfeingang (Dampfmodell)	Zoll	3/4"		3/4"	
Maximaler Dampfverbrauch (Dampfmodell)	kg/h	18		21	
Wassereingang	Zoll	3/4"		3/4"	
Netzdruck	kg/cm ²	2-4		2-4	
Maximaler Wasserverbrauch	l/h	217*/287**		279*/369**	
Abfluss	Zoll	3"		3"	
Abflusskapazität	l/min	200		200	
ABMESSUNGEN / ABMESSUNGEN MIT VERPACKUNG					
Nettobreite/Bruttobreite	mm	979/1.050		979/1.050	
Nettotiefe/Bruttotiefe	mm	1.066/1.250		1.255/1.440	
Nettohöhe/Bruttöhöhe	mm	1.411/1.600		1.411/1.640	
Nettogewicht/Bruttogewicht	kg	473/503		600/670	
Volumen	m ³	2,1		2,5	

*Programm ECO / **Energie-Sparprogramm 60°C

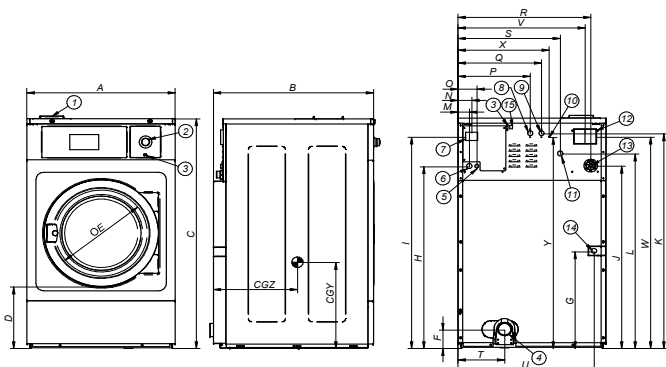

- | | |
|--|--------------------------|
| 1- WASCHMITTELFACH | 8- HILFSWASSEREINGANG |
| 2- NOTHALT | 9- WARMWASSEREINGANG |
| 3- USB-ANSCHLUSS | 10- ERDUNG |
| 4- ABFLUSS | 11- KALTWASSEREINGANG |
| 5- STROMANSCHLUSS DER WASCHMITTEL- PUMPE | 12- WASSERÜBERLAUF |
| 6- STROMANSCHLUSS | 13- WASCHMITTELANSCHLUSS |
| 7- HAUPTSCHALTER | 14- DAMPFANSCHLUSS |
| | 15- ETHERNET-ANSCHLUSS |

	A	B	C	D	E	F	G	H	I	J	K	L	M	N	O	P	Q	R	S	T	U	V	W	X	Y	CGY	CGZ	
LN-35C	mm	979	1.065	1.411	370	560	147	623	1.139	1.307	1.116	1.322	1.211	61	74	101	545	625	885	715	262	917	855	1.281	760	1.373	635	682
LN-45C	mm	979	1.185	1.411	370	560	147	623	1.139	1.307	1.116	1.322	1.211	61	74	101	545	625	885	715	262	917	855	1.281	760	1.373	635	760

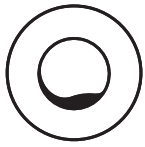

WASCHEN

WASCHMASCHINEN MIT STANDARD-SCHLEUDERDREHZAHL HOHES FASSUNGSVERMÖGEN LN-60C/80C TP2



MERKMALE

TP2

- Programmierbarer und einfach zu bedienender 7-Zoll-Farb-Touchscreen.
- USB-Anschluss. Inklusive Online-Plattform für Programmierung, Telemetrie, Datenanalyse etc. über das IoT.
- Bildschirm-Videoanzeige: Ankündigungen, Anweisungen (nützlich für Selbstbedienung).
- 37 Sprachen.
- 8 Standard-Dosierungssignale.

G-FAKTOR

- Hoher G-FAKTOR von 150.

EFFIZIENZ

- Intelligentes Verbrauchssystem.
- Optimale Beladung.
- Geringer Wasserverbrauch.

VIELSEITIGKEIT

- Maßanfertigung: Kundenspezifische Anpassung.
- OPL < > Münz-/Chipvorrichtung.
- Strom < > Warmwasser.
- Möglichkeit der Nassreinigung.

KONNEKTIVITÄT

- FagorKconnect - Standard IOT-Konnektivität.
- Technischer Kundendienst per Fernzugriff.
- Wäschereimanagement: OPL und Selbstbedienung.
- Bezahlung per Fernzugriff.

ERGONOMIE

- Größerer Türdurchmesser: Ø560.
- Einfaches Öffnen und Schließen der Tür.

WARTUNG

- Klappbares Bedienfeld: einfacher und ergonomischer Zugang.
- Technisches Menü: Statistiken für Techniker und Wartung mit externer Konsole (mit Option Konsole).
- Äquivalente Teile für alle Modelle: elektronische Bauteile, Schütze.

SONSTIGE

- Waschmaschinen mit fest installierter Trommel.
- Trommel und Laugenbehälter aus Edelstahl AISI304.
- Verankerungsbasis für bessere Befestigung am Boden.
- Skinplate-Platten.
- 3 Wassereingänge.
- CB- und WRAS-Zertifizierungen. ETL-Option.

OPTIONEN

- DQ-2 Bausatz Automatische Dosierpumpen.
- Extra-Dosierung DB-1.
- SLUICE: Modell mit 8-mm-Lochung in der Trommel.
- Verankerungsbasis.
- Doppelter Abfluss.
- Ventil in Ruhestellung geschlossen.
- Wassereinlaufschlauch.
- Karte mit 6 zusätzlichen Dosiersignalen. Insgesamt bis zu 14.
- Umkehrbare Tür: Öffnung der Tür in die entgegengesetzte Richtung.
- Tropensicheres Modell: geschützte Platine.
- Dampf-Kit zur Umrüstung von E oder HW auf Dampf.
- Außenverkleidung aus Edelstahl AISI304.
- Frontverkleidung aus Edelstahl AISI304.
- Spannung für Schifffahrt bei elektrischen Modellen: 440V III 50/60 Hz kein Nullleiter.
- Münz-/Chipvorrichtung.
- Bausatz Tür-Selbstentriegelung.

	EINH.	LN-60C TP2	LN-80C TP2		
TROMMEL					
Fassungsvermögen 1:9 / 1:10	kg	66 / 60	88/80		
Volumen	l	600	800		
Durchmesser	mm	1048	1048		
Tiefe	mm	684	936		
ALLGEMEINE DATEN					
Waschen/Schleudern	U/min	42,5 / 505	42,5 / 505		
G-Faktor	-	150	150		
Maximal übertragene Kraft	KN	9,12 ± 15	10,07 ± 17		
Frequenz dynam. Kraft	Hz	6,93	6,93		
Schallpegel	dB	< 70	< 70		
Selbstbedienungsversion	-	Ja	Ja		
Doppelter Abfluss	-	Opt.	Opt.		
Wiegesystem/Kippsystem	-	Nein	Nein		
SLUICE-Option		Ja	Ja		
TÜR					
Höhe Türmitte/Türbasis	mm	900 / 540	900 / 540		
Durchmesser	mm	560	560		
LEISTUNG					
Motor	kW	5,5	7,5		
Heizleistung (Strom)	kW	36	48/36		
Elek. Gesamtleistung (elek. Mod.)	kW	38	50,5/38,5		
Elek. Gesamtleist. (Warmw.-, Dampf-Modell)	kW	5,5	7,5		
ANSCHLÜSSE		STROM	DAMPF/ WARMWASSER	STROM	DAMPF/ WARMWASSER
Spannung 230 V - III + T	N x mm ² / A	3x25+T / 100A	3x10+T / 50A	3x50+T / 160A	3x10+T / 50A
Spannung 400 V - III + N + T	N x mm ² / A	4x16+T / 63A	4x10+T / 32A	4x25+T / 80A	4x10+T / 50A
Dampfeingang (Dampfmodell)	Zoll	3/4"		3/4"	
Max. Dampfverbrauch (Dampf-Mod.)	kg/h	21		21	
Wassereinlass	Zoll	1"		1"	
Netzdruck	kg/cm ²	2-4		2-4	
Maximaler Wasserverbrauch	l/h	372*/492**		496*/656**	
Abfluss	Zoll	3"		3"	
Abflusskapazität	l/min	200		200	
ABMESSUNGEN / ABMESSUNGEN MIT VERPACKUNG					
Nettobreite/Bruttobreite	mm	1.225 / 1.335		1.225 / 1.335	
Nettotiefe/Bruttotiefe	mm	1.279 / 1.440		1.492 / 1.660	
Nettohöhe/Bruttöhöhe	mm	1.640 / 1.860		1.640 / 1.860	
Nettogewicht/Bruttogewicht	kg	930 / 1.050		1.000 / 1.120	
Volumen	m ³	3,73		4,12	

*Programm ECO / **Energie-Sparprogramm 60°C

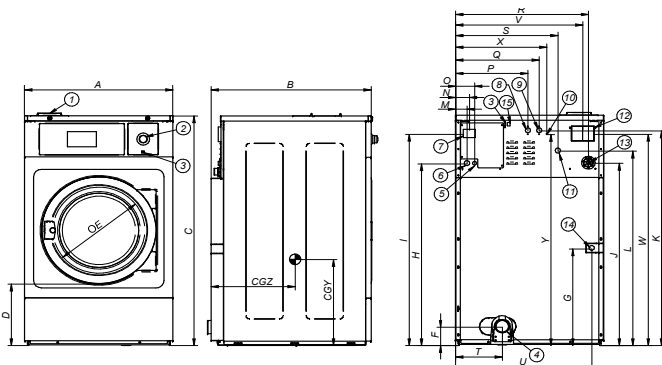

- | | |
|---|--------------------------|
| 1- WASCHMITTELFACH | 8- HILFSWASSEREINGANG |
| 2- NOTHALT | 9- WARMWASSEREINGANG |
| 3- USB-ANSCHLUSS | 10- ERDUNG |
| 4- ABFLUSS | 11- KALTWASSEREINGANG |
| 5- STROMANSCHLUSS DER WASCHMITTEL-
PUMPE | 12- WASSERÜBERLAUF |
| 6- STROMANSCHLUSS | 13- WASCHMITTELANSCHLUSS |
| 7- HAUPTSCHALTER | 14- DAMPFANSCHLUSS |
| | 15- ETHERNET-ANSCHLUSS |

	A	B	C	D	E	F	G	H	I	J	K	L	M	N	O	P	Q	R	S	T	U	V	W	X	Y
LN-60C	1225	1279	1640	540	560	140	984	1368	1536	1306	1551	1318	61	74	101	651	731	1110	869	270	1163	1080	1470	992	1595
LN-80C	1225	1493	1640	540	560	140	984	1368	1536	1306	1551	1318	61	74	101	651	731	1110	869	270	1163	1080	1470	992	1595