

STIRATURA E PIEGATURA

MANGANI RULLO Ø18 P-18-100/120 M

CARATTERISTICHE

CONTROLLO ELETTRONICO M

- Microprocessore elettronico con pulsante di accensione / spegnimento e controllo della temperatura (4 impostazioni della temperatura: 50, 100, 150, 180°C)
- Velocità di stiratura preimpostate, non regolabili

EFFICIENZA

- Comfort acustico: <55 dB
- Design compatto: risparmio di spazio, adatto per spazi di piccole dimensioni
- Ideale per stirare quantità ridotte di capi piatti in strutture quali ristoranti, camere...

SOLIDITÀ

- Rivestimento in Nomex: resistente alle alte temperature
- Struttura esterna in skinplate e pannello superiore in acciaio inossidabile
- Vaschetta in alluminio anodizzato

PRESTAZIONI

- Ampia superficie di contatto del rullo con i capi
- Movimento manuale della vaschetta mediante pedale
- Due modelli disponibili:
 - Di serie : rullo rivestito in poliestere e copertura di cotone
 - Nomex: con mollettone e copertura in Nomex

MANUTENZIONE

- Montaggio facile: prevede solo un collegamento elettrico
- Accesso facile a entrambi i lati per manutenzione

ALTRI

- Stira i capi piatti con un'umidità relativa raccomandata compresa tra il 5 e il 10 % dell'asciugatrice
- Alimentazione frontale e ritorno
- Rullo Ø 180 mm
- Larghezza di esercizio: 1000 e 1200 mm
- Riscaldamento elettrico
- Certificazione CE



CARATTERISTICHE TECNICHE

MANGANI | RULLO Ø18 | P-18-100/120 M

	U.	P-18/100 M	P-18/120 M
DATI GENERALI			
Produzione teorica*	Kg/h	15	20
Ø Rullo	mm	180	180
Larghezza utile	mm	1.000	1.200
Velocità di esercizio	mt/min	2,02	2,02
Programmatore elettronico	-	Sì	Sì
Movimento vaschetta	-	Manuale mediante pedale	Manuale mediante pedale
POTENZA			
Potenza resistenze	Kw	3,3	4
Potenza motore rullo	Kw	0,029	0,029
Potenza elettrica totale	Kw	3,329	4,029
COLLEGAMENTI		ELETTRICO	ELETTRICO
Tensione 230V - I + N + T	N° x mm ² /A	3 x 4 / 16A	3 x 4 / 20A
Tensione 400V - III + N + T	N° x mm ² /A	-	-
DIMENSIONI / DIMENSIONI CON IMBALLAGGIO			
Larghezza netta / Larghezza lorda	mm	1.370 / 1.490	1.570 / 1.690
Profondità netta / Profondità lorda	mm	438 / 540	438 / 540
Altezza netta / Altezza lorda	mm	952 / 1.130	952 / 1.130
Peso netto / Peso lordo	Kg	80 / 100	90 / 110
Volume netto / Volume lordo	m ³	0,52 / 0,91	0,65 / 1,03
ALTRI			
Livello sonoro	dB	55	55

*5 %-10 % umidità

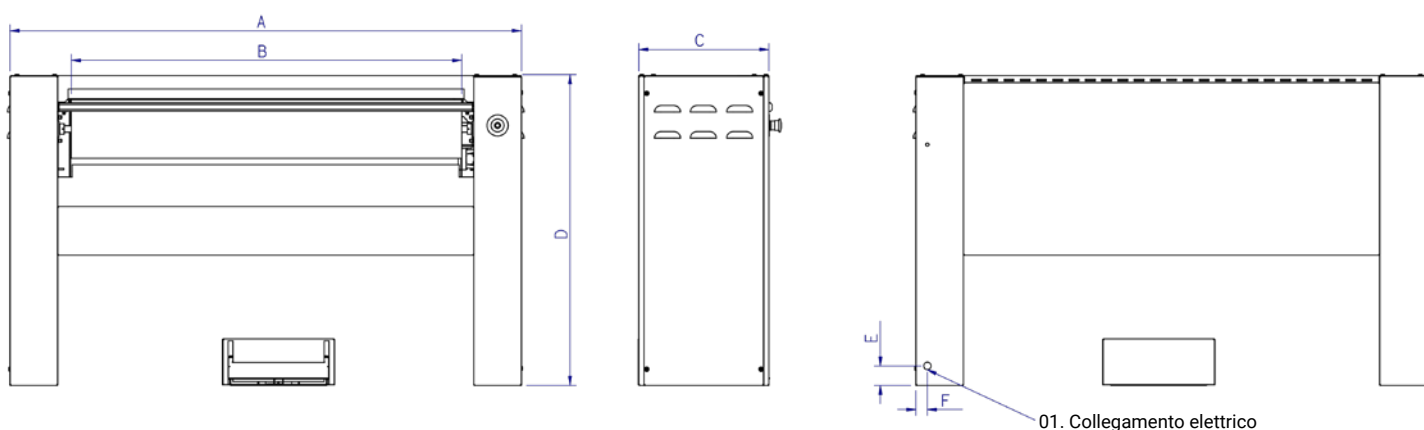

	A	B	C	D	E	F
P-18/100	1.370	1.000	400	952	60	35
P-18/120	1.570	1.200	400	952	60	35

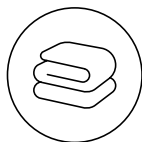

STIRATURA E PIEGATURA

—

MANGANI RULLO Ø25 P-25-100/120/140/200 M

CARATTERISTICHE

CONTROLLO ELETTRONICO

- Microprocessore elettronico con display digitale per facilitare il controllo del processo di stiratura
- Velocità di stiratura preimpostate, non regolabili

EFFICIENZA

- Comfort acustico: 55 dB max
- Design compatto: risparmio di spazio, adatto per spazi di piccole dimensioni
- Ideale per stirare quantità ridotte di capi piatti in strutture quali ristoranti, camere...

SOLIDITÀ

- Rivestimento in Nomex: resistente alle alte temperature
- Struttura esterna in skinplate e pannello superiore in acciaio inossidabile
- Nuova cinematica: maggiore affidabilità
- Asse del rullo e cuscinetti industriali: più duraturi

PRESTAZIONI

- Rivestimento in Nomex: resistente alle alte temperature
- Pannelli in skinplate grigio e acciaio inossidabile
- Tavolo di alimentazione in legno
- Nuova cinematica: maggiore affidabilità
- Cuscinetti e assi del rullo industriali: maggiore durata

MANUTENZIONE

- Montaggio facile: prevede solo un collegamento elettrico
- Accesso facile a entrambi i lati per manutenzione
- Smontaggio veloce e facile dei cuscinetti

ALTRI

- Stira capi con un'umidità relativa raccomandata compresa tra il 5 e il 10% all'uscita dell'asciugatrice
- Barra salvamani
- Vaschetta in alluminio anodizzato
- Inserimento e uscita frontali
- Rullo Ø 250 mm
- Larghezza utile: 1000, 1200, 1400 e 2000 mm
- Riscaldamento elettrico
- Certificato CE

OPTIONAL

- Kit di controllo dei pedali (al posto della fotocellula)
- Tensione marina 440V III 60 Hz senza N
- 230V III+T 50-60Hz
- 230V I+N+T 50 Hz (eccetto modello P25/200)

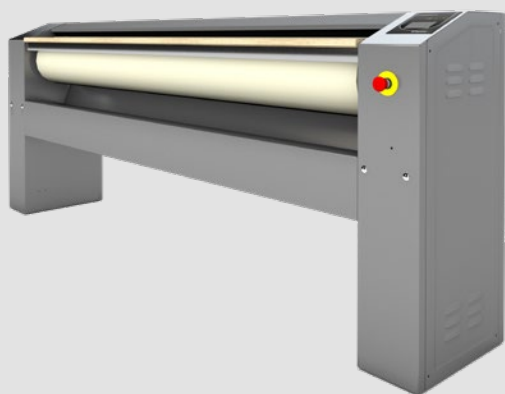

CARATTERISTICHE TECNICHE

MANGANI | RULLO Ø25 | P-25-100/120/140/200 M

	U.	P-25/100 M	P-25/120 M	P-25/140 M	P-25/200 M
INFORMAZIONI GENERALI					
Produzione teorica*	Kg/h	25	27,5	30	35
Ø Rullo	mm	250	250	250	250
Larghezza utile	mm	1.000	1.200	1.400	2.000
Velocità di esercizio	mt/min	4,2	4,2	4,2	4.2
Programmatore elettronico	-	Sì	Sì	Sì	Sì
Movimento vaschetta	-	Auto	Auto	Auto	Auto
POTENZA					
Potenza resistenze	Kw	4,95	6	7	12
Potenza motore rullo	Kw	0,18	0,18	0,18	0,18
Potenza elettrica totale	Kw	5,13	6,18	7,18	12,18
COLLEGAMENTI		ELETTRICO	ELETTRICO	ELETTRICO	ELETTRICO
Tensione 230V - I + N + T	N° x mm²/A	3 x 6 / 25A	3 x 6 / 32A	3 x 10 / 40A	N/A
Tensione 230V - III + T	N° x mm²/A	4 x 2,5 / 16A	4 x 4 / 20A	4 x 4 / 20A	4 x 6 / 32A
Tensione 400V - III + N + T	N° x mm²/A	5 x 2,5 / 10A	5 x 2,5 / 10A	5 x 2,5 / 16A	5 x 4 / 20A
DIMENSIONI / DIMENSIONI CON IMBALLAGGIO					
Larghezza netta / Larghezza lorda	mm	1.462 / 1.490	1.662 / 1.690	1.862 / 1.890	2.462 / 2.490
Profondità netta / Profondità lorda	mm	484 / 540	484 / 540	484 / 540	484 / 540
Altezza netta / Altezza lorda	mm	985 / 1.130	985 / 1.130	985 / 1.130	985 / 1.130
Peso netto / Peso lordo	Kg	114 / 124	124 / 134	134 / 154	164 / 184
Volume netto / Volume lordo	m3	0,69 / 0,91	0,79 / 1,03	0,89 / 1,15	1,17 / 1,51
ALTRI					
Livello sonoro	dB	55	55	55	55

*5 %-10 % umidità

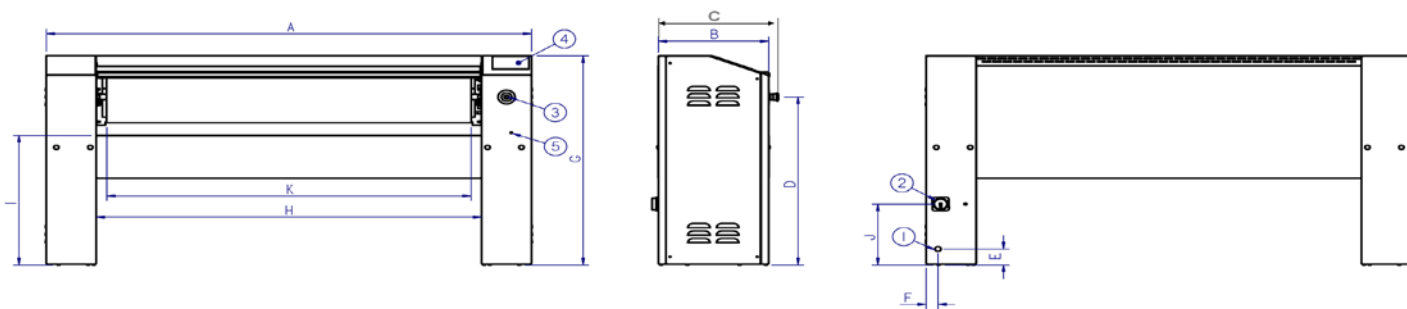

- 01. Collegamento elettrico
- 02. Interruttore generale
- 03. Arresto di emergenza
- 04. Pannello di controllo
- 05. Accesso manutenzione inverter

	A	B	C	D	E	F	G	H	I	J	K
P-25/100	1.462	423	484	791	75	45	985	1.079	610	287	998
P-25/120	1.662	423	484	791	75	45	985	1.279	610	287	1.198
P-25/140	1.862	423	484	791	75	45	985	1.479	610	287	1.398
P-25/200	2.462	423	484	791	75	45	985	2.079	610	287	1.998

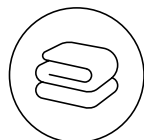

STIRATURA E PIEGATURA

MANGANI RULLO Ø25 P-25-140/200 M PLUS

CARATTERISTICHE

CONTROLLO ELETTRONICO M

- Semplice e facile da usare in modalità automatica: gestione automatica della velocità di stiratura in base alla temperatura selezionata
- Display digitale per visualizzare velocità e temperatura

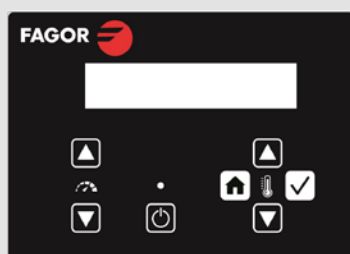

EFFICIENZA

- Comfort acustico: <60 dB max.
- Design compatto: risparmio di spazio, adatto per spazi di piccole dimensioni
- Ideale per stirare quantità ridotte di capi piatti in strutture quali ristoranti, camere...

SOLIDITÀ

- Rivestimento in Nomex: resistente alle alte temperature
- Struttura esterna in skinplate e pannello superiore in acciaio inossidabile
- Nuova cinematica: maggiore affidabilità
- Asse del rullo e cuscinetti industriali: più duraturi

PRESTAZIONI

- Ampia superficie di contatto del rullo con i capi
- Movimento automatico della vaschetta mediante cellula di rilevamento sul piede
- Due modelli disponibili:
 - Di serie : rullo rivestito in poliestere e copertura di cotone
 - Nomex: con mollettone e copertura in Nomex

MANUTENZIONE

- Montaggio facile: prevede solo un collegamento elettrico
- Accesso facile a entrambi i lati per manutenzione
- Smontaggio veloce e facile dei cuscinetti

ALTRI

- Stira capi con un'umidità relativa raccomandata compresa tra il 5 e il 10% all'uscita dell'asciugatrice
- Inserimento e uscita frontali
- Rullo Ø 250 mm
- Larghezza utile: 1400 e 2000 mm
- Riscaldamento elettrico
- Certificato CE

OPTIONAL

- Tensione 440V III 60 Hz senza N. (marittimo)
- Tensione 230V III 50-60 Hz



CARATTERISTICHE TECNICHE

MANGANI | RULLO Ø25 | P-25-140/200 M PLUS

	U.	P-25/140 M PLUS	P-25/200 M PLUS
INFORMAZIONI GENERALI			
Produzione teorica*	Kg/h	40	50
Ø Rullo	mm	250	250
Larghezza utile	mm	1.400	2.000
Velocità di esercizio	mt/min	1,5 - 6	1,5 - 6
Programmatore elettronico	-		
Movimento vaschetta	-	-	-
POTENZA			
Potenza riscaldamento	kW	7	12
Potenza motore rullo	kW	0,18	0,18
Potenza motore ventilatore	kW	0,12	0,12
Potenza elettrica totale	kW	7,3	12,3
COLLEGAMENTI		ELETTRICO	ELETTRICO
Tensione 230V - I + N + T	N° x mm²/A	4 x 6 / 20A	4 x 10 / 40A
Tensione 230V - III + T	N° x mm²/A	5 x 4 / 16A	5 x 4 / 20A
DIMENSIONI / DIMENSIONI CON IMBALLAGGIO			
Larghezza netta / Larghezza lorda	mm	1.923 / 1.890	2.523 / 2.490
Profondità netta / Profondità lorda	mm	484 / 540	484 / 540
Altezza netta / Altezza lorda	mm	985 / 1.130	985 / 1.130
Peso netto / Peso lordo	Kg	154 / 174	184 / 204
Volume netto / Volume lordo	m3	0,92 / 1,15	1,20 / 1,52
ALTRI			
Livello sonoro	No	1	1
Ø aspirazione	mm	80	80
Flusso aria	m3/h	500	500
Livello sonoro	dB	60	60

*20% - 25% umidità
 **Smontaggio aspirazione sul lato sinistro

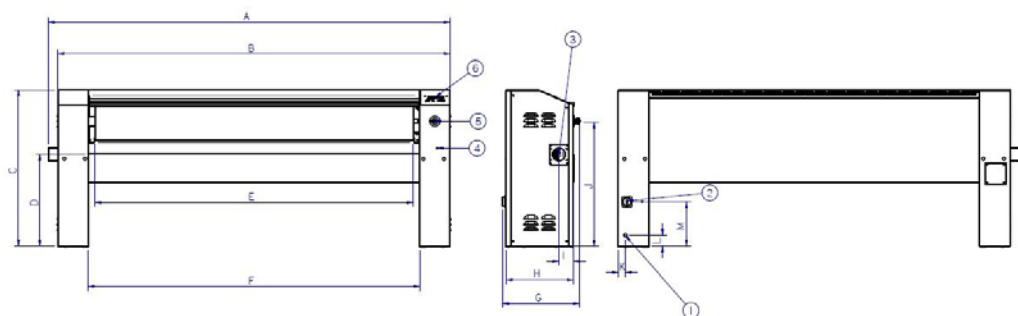

- 01. Collegamento elettrico
- 02. Interruttore generale
- 03. Arresto di emergenza
- 04. Pannello di controllo
- 05. Accesso inverter manutenzione
- 06. Controllo M

	A	B	C	D	E	F	G	H	I	J	K	L	M
P-25/140 M PLUS	1.922	1.862	985	610	1.400	1.480	484	423	91	791	45	75	287
P-25/200 M PLUS	2.522	2.462	985	610	2.000	2.080	484	423	91	791	45	75	287