



STIRATURA E PIEGATURA

CALANDRE COMPATTE POLARIS Ø600 S600-2600/3300

CARATTERISTICHE

I modelli S asciugano e stirano senza alcun dispositivo di piegatura.

- Misure del rullo: 2,60 m e 3,30 m di lunghezza per 600 mm di diametro.
- Convertitore di frequenza.
- Cinghie di inserimento e di stiratura in Nomex.
- Struttura in acciaio laccato.
- Rullo in acciaio levigato dotato di barra salvadita.
- Display touchscreen che permette di creare programmi con controllo di velocità (tra 3 e 18 metri/minuto) e temperatura.
- Elevata capacità di produzione in base all'umidità residua della biancheria, fino a 290 kg/ora direttamente da una lavatrice ad alta velocità.
- Riscaldamento elettrico, a gas o a vapore.
- Potente sistema di estrazione del vapore.
- Prevede un collegamento con aria compressa: pressione 6,5 bar.

OPTIONAL

- Introduttore automatico di indumenti a 1 via + banco aspirante.
- Banco aspirante.
- Uscita posteriore.
- Uscita posteriore motorizzata, altezza 860 mm. (inclusa uscita posteriore).
- Recettore per tovaglioli a 2 vie.
- Recettore per tovaglioli a 4 vie.
- Tensione speciale. 400V III + N 50Hz.
- Imballaggio marittimo.



DATI TECNICI

CALANDRE COMPATTE | POLARIS Ø600 | S600-2600/3300

	U.	S600-2600	S600-3300
DATI GENERALI			
Produzione teorica* (50%) umidità	Kg/h	75-105	110-140
Ø Rullo	mm	600	600
Larghezza utile	mm	2.600	3.300
Altezza pavimento-cinghie introduzione	mm	1.050	1.050
Velocità di lavoro	mt/min	3-12	3-12
Tipo di controllo	-	Digitale	Digitale
N° Programmi	N°	20	20
POTENZA			
Riscaldamento elettrico	kW	54	54
Potenza elettrica totale (Modello elettrico)	kW	55,9	55,9
Riscaldamento gas (naturale / LPG)	kW	63,30/67,40	80,30/86,30
Potenza elettrica totale (Modello gas)	kW	1,9	1,9
Riscaldamento vapore	kW	55	75
Potenza elettrica totale (Modello vapore)	kW	1,9	1,9
COLLEGAMENTI			
Ø Ingresso gas	BSP	1"	1"
Ø Ingresso vapore (12 bar max.)	BSP	1"	1"
Ø Condensazione (Modello vapore)	BSP	1/2"	1/2"
Ø Ingresso aria	mm	12	12
DIMENSIONI / DIMENSIONI CON IMBALLAGGIO			
Larghezza netta / Larghezza lorda	mm	3.670 / 3.830	4.370 / 4.530
Profondità netta / Profondità lorda	mm	1.440 / 1.620	1.440 / 1.620
Altezza netta / Altezza lorda	mm	2.030 / 1.960	2.030 / 1.960
Peso netto / Peso lordo	Kg	1.800 / 2.050	2.050 / 2.350
Volume	m3	10,73/ 12,16	12,77/ 14,38
ALTRI			
N° Uscite vapore	N°	2	2
Ø Uscite vapore	mm	120	120
Portata aria aspirazione	m3/h	2 x 630	2 x 630
Consumo aria (6,5 Bar)	NI/h	5.000	5.000
Livello sonoro	dB	<80	<80

* 50% di umidità residua, 140gr/m2 di cotone, utilizzo del rullo al 100%.

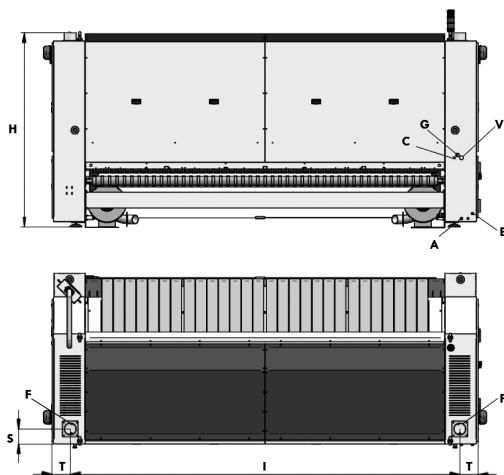

- A. Ingresso aria compressa
- C. Fuoriuscita condensa (modelli vapore)
- E. Collegamento elettrico
- F. Fuoriuscita vapore
- G. Ingresso gas
- V. Ingresso vapore

	H	I	T	S	A	C	E	F	G	V
S600-2600	1.800	3.242	186	152	Ø 12	1/2"	5 x 2,5	Ø 120	1"	1"
S600-3300	1.800	3.942	186	152	Ø 12	1/2"	5 x 2,5	Ø 120	1"	1"



STIRATURA E PIEGATURA

CALANDRE COMPATTE POLARIS Ø800 S800-2600/3300

CARATTERISTICHE

I modelli S asciugano e stirano senza alcun dispositivo di piegatura.

- Misure del rullo: 2,60 m e 3,30m di lunghezza per 800 mm di diametro.
- Convertitore di frequenza.
- Cinghie di inserimento e di stiratura in Nomex.
- Struttura in acciaio laccato.
- Rullo in acciaio levigato dotato di barra salvadita.
- Display touchscreen che permette di creare programmi con controllo di velocità (tra 3 e 18 metri/minuto) e temperatura.
- Elevata capacità di produzione in base all'umidità residua della biancheria, fino a 290 kg/ora direttamente da una lavatrice ad alta velocità.
- Riscaldamento elettrico, a gas o a vapore. Due versioni dei modelli a gas:
 - Modello a gas con bruciatore atmosferico.
 - Modello a gas con bruciatore radiante.
 - 25% di risparmio sul consumo del gas e
 - 25% in più di produzione.
- Potente sistema di estrazione del vapore.
- Prevede un collegamento con aria compressa: pressione 6,5 bar.

OPTIONAL

- Introduttore automatico di indumenti a 1 via + banco aspirante.
- Banco aspirante.
- Uscita posteriore.
- Uscita posteriore motorizzata, altezza 860 mm (inclusa uscita posteriore).
- Recettore per tovaglioli a 2 vie.
- Recettore per tovaglioli a 4 vie.
- Tensione speciale. 400V III + N 50Hz.
- Imballaggio marittimo.



DATI TECNICI

CALANDRE COMPATTE | POLARIS Ø800 | S800-2600/3300

	U.	S800-2600	S800-3300
DATI GENERALI			
Produzione teorica* (50% umidità)	Kg/h	140-175	180-220
Ø Rullo	mm	800	800
Larghezza utile	mm	2.600	3.300
Altezza pavimento-cinghie introduzione	mm	970	1.050
Velocità di lavoro	mt/min	3-14	3-14
Tipo di controllo	-	Digitale	Digitale
N° Programmi	N°	20	20
POTENZA			
Riscaldamento elettrico	kW	72	72
Potenza elettrica totale (Modello elettrico)	kW	74,2	74,2
Potenza Riscaldamento (Modello gas)	kW	86,95/ 91,70	124,70/ 124,10
Potenza elettrica totale (Modello gas)	kW	2,2	2,2
Potenza Riscaldamento (Modello vapore)	kW	85	110
Potenza elettrica totale (Modello vapore)	kW	2,2	2,2
COLLEGAMENTI			
Ø Ingresso gas	BSP	1"	1"
Ø Ingresso vapore	BSP	1"	1"
Ø Condensazione (Modello vapore)	BSP	1/2"	1/2"
Ø Ingresso aria	mm	12	12
DIMENSIONI / DIMENSIONI CON IMBALLAGGIO			
Larghezza netta / Larghezza lorda	mm	3.790/ 3.900	4.480/ 4.600
Profondità netta / Profondità lorda	mm	1.770/2.280	1.770/2.280
Altezza netta / Altezza lorda	mm	2.200/ 2.140	2.200/ 2.140
Peso netto / Peso lordo	Kg	2.350/2.700	2.550/3.050
Volume	m3	14,76/ 19,03	17,45/ 22,44
ALTRI			
N° Uscite vapore	N°	2	2
Ø Uscite vapore	mm	160	160
Portata dell'aria	m3/h	2 x 1.400	2 x 1.400
Consumo aria (6,5 Bar)	NI/h	5.000	5.000
Livello sonoro	dB	<80	<80

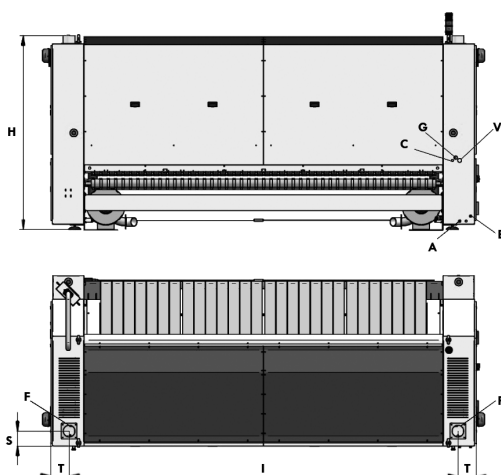

* 50% di umidità residua, 140gr/m2 di cotone, utilizzo del rullo al 100%

- A. Ingresso aria compressa
- C. Fuoriuscita condensa (modelli vapore)
- E. Collegamento elettrico
- F. Fuoriuscita vapore
- G. Ingresso gas
- V. Ingresso vapore

	H	I	T	S	A	C	E	F	G	V
S800-2600	1.966	3.242	186	152	Ø 12	1/2"	5 x 2,5	Ø 120	1"	1"
S800-3300	1.966	3.942	186	152	Ø 12	1/2"	5 x 2,5	Ø 120	1"	1"

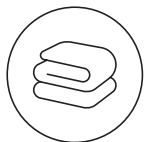

STIRATURA E PIEGATURA

CALANDRE COMPATTE POLARIS Ø1000 S1000-2600/3300

CARATTERISTICHE

I modelli S asciugano e stirano senza alcun dispositivo di piegatura.

- Misure del rullo: 2,60 m e 3,30 m di lunghezza per 1000 mm di diametro.
- Convertitore di frequenza.
- Cinghie di inserimento e di stiratura in Nomex.
- Struttura in acciaio laccato.
- Rullo in acciaio levigato dotato di barra salvadita.
- Display touchscreen che permette di creare programmi con controllo di velocità (tra 3 e 18 metri/minuto) e temperatura.
- Elevata capacità di produzione in base all'umidità residua della biancheria, fino a 290 kg/ora direttamente da una lavatrice ad alta velocità.
- Riscaldamento elettrico, a gas o a vapore.
- Due versioni dei modelli a gas:
 - Modello a gas con bruciatore atmosferico.
 - Modello a gas con bruciatore radiante.
 - 25% di risparmio sul consumo del gas e
 - 25% in più di produzione.
- Potente sistema di estrazione del vapore.
- Prevede un collegamento con aria compressa: pressione 6,5 bar.

OPTIONAL

- Introduttore automatico di indumenti a 1 via + banco aspirante.
- Banco aspirante.
- Uscita posteriore.
- Uscita posteriore motorizzata, altezza 860 mm. (inclusa uscita posteriore).
- Recettore per tovaglioli a 2 vie.
- Recettore per tovaglioli a 4 vie.
- Tensione speciale. 400V III + N 50Hz.
- Imballaggio marittimo.



DATI TECNICI

CALANDRE COMPATTE | POLARIS Ø1000 | S1000-2600/3300

	U.	S1000-2600	S1000-3300
DATI GENERALI			
Produzione teorica* (50%) umidità	Kg/h	190-230	250-290
Ø Rullo	mm	1.000	1.000
Larghezza utile	mm	2.600	3.300
Altezza pavimento-cinghie introduzione	mm	1.050	1.050
Velocità di lavoro	mt/min	4-18	4-18
Tipo di controllo	-	Digitale	Digitale
N° Programmi	N°	20	20
POTENZA			
Riscaldamento elettrico	kW	90	90
Potenza elettrica totale (Modello elettrico)	kW	92,6	92,6
Riscaldamento gas (naturale / LPG)	kW	120,90/ 121,30	155,70/ 159,10
Potenza elettrica totale (modello gas)	kW	2,6	2,6
Riscaldamento vapore	kW	120	150
Potenza elettrica totale (modello vapore)	kW	2,6	2,6
COLLEGAMENTI			
Ø Ingresso gas	BSP	1"	1"
Ø Ingresso vapore (12 bar max.)	BSP	1-1/4"	1-1/4"
Ø Condensazione (Modello vapore)	BSP	1"	1"
Ø Ingresso aria	mm	12	12
DIMENSIONI / DIMENSIONI CON IMBALLAGGIO			
Larghezza netta / larghezza lorda	mm	3.790 / 4.000	4.490 / 4.570
Profondità netta / profondità lorda	mm	2.090 / 2.280	2.090 / 2.280
Altezza netta / altezza lorda	mm	2.430 / 2.400	2.430 / 2.400
Peso netto / Peso lordo	Kg	3.100 / 3.550	3.700 / 4.250
Volume	m3	19,25 / 21,89	22,80 / 25,01
ALTRI			
N° Uscite vapore	N°	2	2
Ø Uscite vapore	mm	160	160
Portata dell'aria	m3/h	2 x 1.400	2 x 1.400
Consumo aria (6,5 Bar)	NI/h	5.000	5.000
Livello sonoro	dB	<80	<80

* 50% di umidità residua, 140gr/m2 di cotone, utilizzo del rullo al 100%

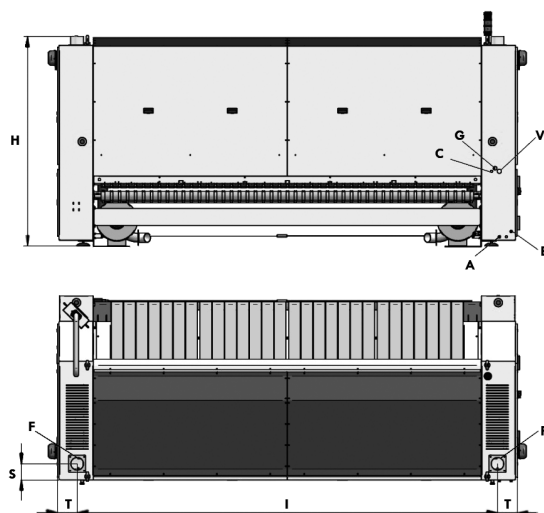

- A. Ingresso aria compressa
- C. Fuoriuscita condensa (modelli vapore)
- E. Collegamento elettrico
- F. Fuoriuscita vapore
- G. Ingresso gas
- V. Ingresso vapore

	H	I	T	S	A	C	E	F	G	V
S1000-2600	2.166	3.242	186	152	Ø 12	1"	5 x 2,5	Ø 120	1"	1-1/4"
S1000-3300	2.166	3.942	186	152	Ø 12	1"	5 x 2,5	Ø 120	1"	1-1/4"